

- 1 - Moteur
- 2 - Clignotant
- 3 - Sélecteur à clé
- 4 - Boîtier
- AB - Alimentation :
câble 3 x 2,5
- 5 - Antenne
- 6 - Photocellules

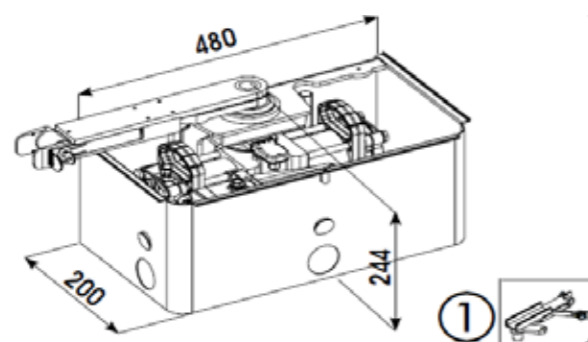

DC S800H- 03/2012 Les descriptions et les illustrations de cette brochure sont seulement indicatives. FAAC se réserve le droit d'apporter des modifications techniques au produit sans préavis.

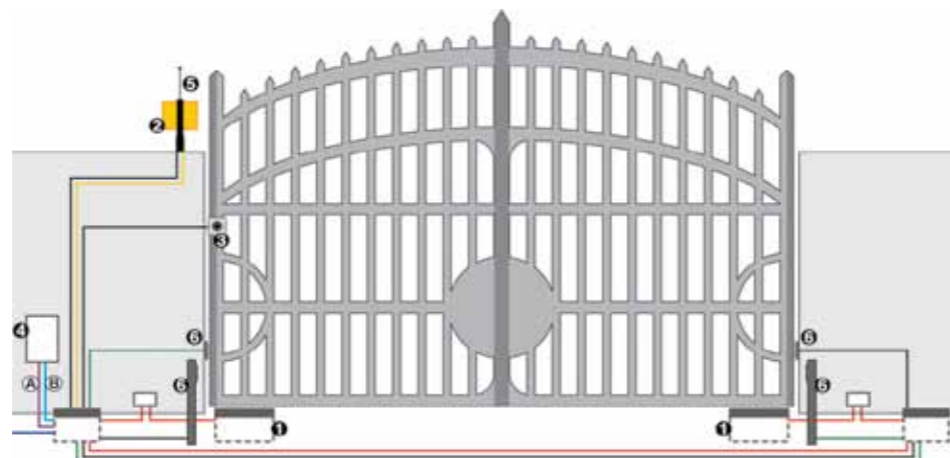
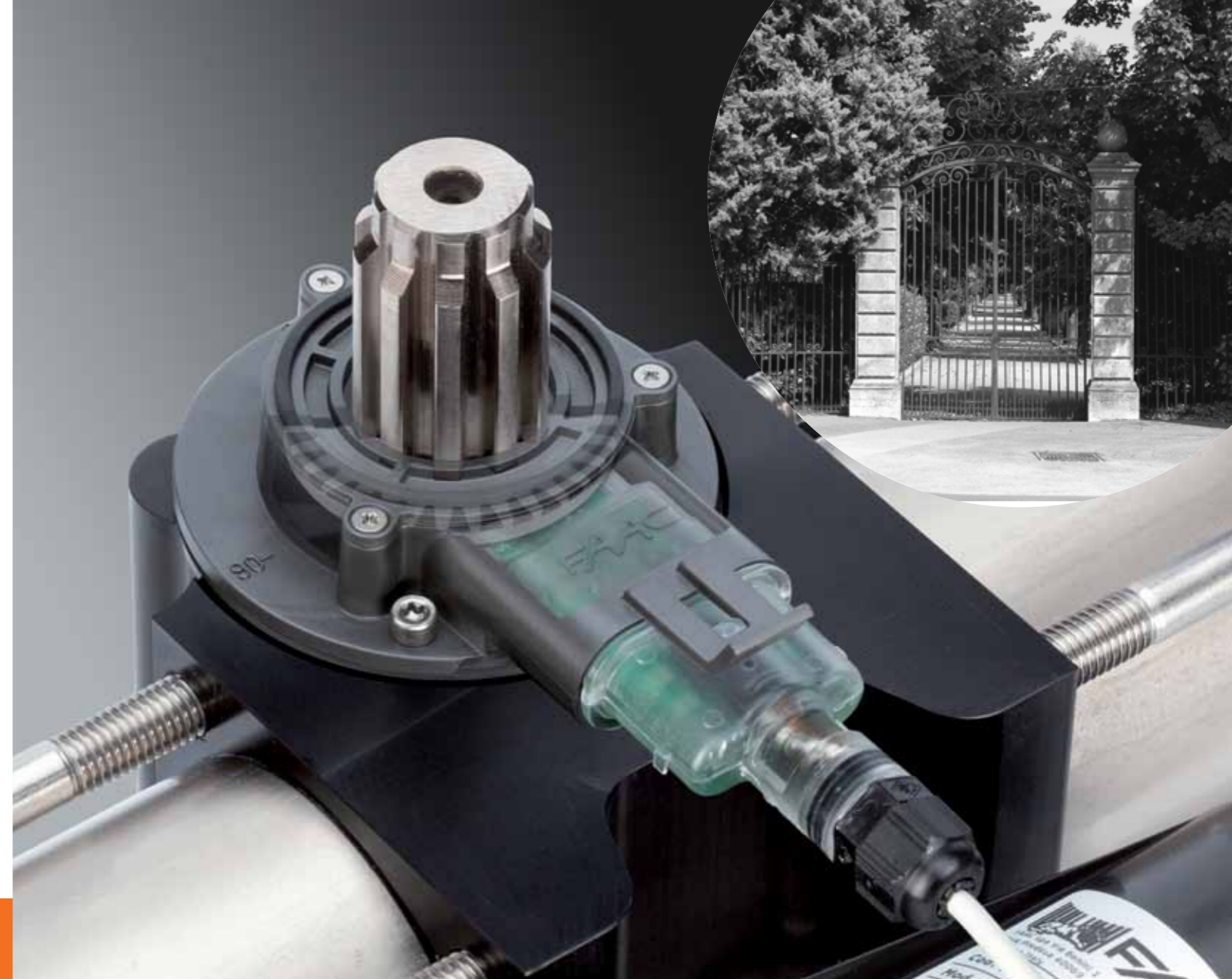

S800H

Automatisme enterré pour portails battants



La production FAAC est certifiée ISO 9001 et les moteurs garantis 3 ans.

FAAC participe à l'élaboration des normes françaises et européennes en faisant partie de la commission des normes et en participant, avec les bureaux de contrôle, à leur bonne application via la formation des professionnels.

Ses principaux produits sont testés conformes à la Norme Européenne EN 132-41.

FAAC FRANCE
 Lyon 377 rue Ferdinand Perrier CS 40036 69800 SAINT PRIEST
 tel. +33 4 72218700 fax +33 4 72218701 www.faac.fr
 Paris 17 rue du Saule Trapu ZA du Moulin 91300 MASSY
 tel. +33 1 69536060 fax +33 1 69536064

SIEGE ITALIE
 FAAC SPA
 Via Calari 10 - 40069 Zola Predosa (BO)
 Tel. +39 051 61724 - Fax +39 051 758518
 info@faac.it - www.faac.it



Votre conseiller :

FAAC
Simply automatic.

NOUVEL OPERATEUR ENTERRE 24V HYDRAULIQUE POUR USAGE RESIDENTIEL ET PORTAILS BATTANTS

BREVET FAAC

- Usage intensif
- Poids maxi par vantail : 800 kg.
- Longueur maximum par vantail : 4m
- Sécurité anti-écrasement maximum et fonction d'inversion sur obstacle grâce à l'encodeur magnétique avec technologie BUS-Easy intégrée (simplement 2 fils à brancher pour une facilité d'installation).
- Butées intégrées (évitent la pose de butées au sol).
- Technologie HYBRIDE : allie les avantages de la technologie hydraulique et ceux de la technologie 24 V : robustesse, haute performance, efficacité durable et contrôle de la vitesse.
- Moteur à loger dans caisson autoportant, avec poignées intégrées pour en faciliter la manipulation et l'installation.



BUTEES INTEGREES

Butées mécaniques internes en ouverture & fermeture intégrées (brevet FAAC)



ENCODEUR MAGNETIQUE

Technologie Bus 2Easy intégrée (branchement facilité avec seulement 2 fils)



SYSTEME DE DEVERROUILLAGE DOUBLE

Ce système double permet le déverrouillage du portail de l'intérieur ou de l'extérieur de votre propriété en utilisant une clé personnalisée



SYSTEME DE DEVERROUILLAGE HYDRAULIQUE

Ce système double permet le déverrouillage du portail de l'intérieur ou de l'extérieur de votre propriété en utilisant une clé personnalisée



CAISSON AUTO-PORTANT AVEC POIGNEES INTEGREES

En acier traité par cataphorèse avec tourillon anti-rotation et couvercle en acier inox satiné.

Armoire de commande E024S



Armoire de commande E124



Kit de batteries de secours pour l'armoire E124 : support pour 2 Batteries.



Kit batterie de secours XBAT pour l'armoire E024S. Batterie NiMH.



CARACTÉRISTIQUES TECHNIQUES S800H

| | S800H CBAC | S800H SB |
|---------------------------|--|----------|
| Alimentation | 230 Vac | |
| Moteur | 24V | |
| Puissance absorbée | 60 W (*) | |
| Couple maxi | 500 Nm (avec équipement électronique E024S) 600 Nm (avec équipement électronique E124) | |
| Vitesse angulaire maxi | 5,5° /sec (avec équipement électronique E024S) 8,2° / sec (avec équipement électronique E124) | |
| Température d'utilisation | -20 +55 C° | |
| Poids (kg) | 13,2/ 17 (180°) | |
| Type d'huile | Huile HP | |
| Indice de protection | IP 67 | |
| Type de ralentissement | électronique | |
| Angle d'ouverture maxi | 113° (S800H 100°) 187] (S800H 180°) | |
| Longueur maxi du vantail | 2 m | 4 m |
| Fréquence d'utilisation | continue | |
| Blocage hydraulique | oui | non |
| Poids maxi du vantail | 800 kg | |

*pour chaque opérateur