



**DES PARTENAIRES PUISSANTS.
DES CHARIOT SOLIDES."**



CHARIOTS ÉLÉVATEURS ÉLECTRIQUES À CONTREPOIDS QUATRE ROUES

E4.0-5.5XN

4 000 À 5 500 KG



E4.0XN, E5.0XNS, E5.0XN, E5.5XN

CARACTÉRISTIQUES DISTINCTIVES	1.1	Constructeur (abréviation)
	1.2	Désignation constructeur
	1.3	Moteur : électrique (batterie ou réseau), diesel, essence, GPL
	1.4	Type d'opérateur : manuel, à conducteur accompagnant, debout, assis, préparateur de commande
	1.5	Capacité nominale/charge nominale Q (kg)
	1.6	Distance du centre de charge c (mm)
	1.8	Distance de la charge, entre le centre du pont moteur et les fourches x (mm)
	1.9	Empattement y (mm)

POIDS	2.1	Poids en service (batterie max.)	kg
	2.2	Charge par essieu, en charge, avant/arrière	kg
	2.3	Charge par essieu à vide, avant/arrière	kg

PNEUS/CHÂSSIS	3.1	Pneus: L = pneumatiques, V = bandages, SE = pneus pleins
	3.2	Dimensions des pneus avant
	3.3	Dimensions des pneus arrière
	3.5	Nombre de roues, avant, arrière (x = motrices)
	3.6	Voie, avant * b ₁₀ (mm)
	3.7	Voie, arrière b ₁₁ (mm)

DIMENSIONS	4.1	Inclinaison du mât/du tablier porte-fourches avant/arrière	α / β (°)
	4.2	Hauteur, mât abaissé	h ₁ (mm)
	4.3	Levée libre ¶	h ₂ (mm)
	4.4	Levage ¶	h ₃ (mm)
	4.5	Hauteur, mât déployé ■	h ₄ (mm)
	4.7	Hauteur du protège-conducteur (cabine)	h ₆ (mm)
	4.8	Hauteur du siège/ Hauteur de plancher ●	h ₇ (mm)
	4.12	Hauteur d'accouplement	h ₁₀ (mm)
	4.19	Longueur hors-tout	l ₁ (mm)
	4.20	Longueur jusqu'à la face avant des fourches	l ₂ (mm)
	4.21	Largeur hors-tout *	b ₁ /b ₂ (mm)
	4.22	Dimensions des fourches	s/e/l (mm)
	4.23	Tablier porte-fourches DIN 15173, classe/type A, B	
	4.24	Largeur fourches-tablier ●	b ₃ (mm)
	4.31	Garde au sol, en charge, en dessous du mât	m ₁ (mm)
	4.32	Garde au sol au milieu de l'empattement	m ₂ (mm)
	4.34.1	Largeur d'allée pour palettes 1000 x 1 200 dans le sens transversal	A ₁ (mm)
4.34.2	Largeur d'allée pour palettes 800 x 1 200 dans le sens en longueur	A ₂ (mm)	
4.35	Rayon de braquage	Wa (mm)	
4.36	Rayon de braquage intérieur	b ₁₃ (mm)	

DONNÉES RELATIVES AUX PERFORMANCES	5.1	Vitesse de déplacement, en charge/à vide ▽	km/h
	5.2	Vitesse de levage, en charge/à vide	m/sec
	5.3	Vitesse de descente, en charge/à vide	m/sec
	5.5	Force de traction, en charge/à vide **	N
	5.6	Force de traction maxi., en charge/à vide ***	N
	5.7	Performances en rampe, en charge/à vide ****	%
	5.8	Pente maxi. surmontable en charge/à vide ***	%
	5.9	Temps d'accélération, en charge/à vide ○	sec
	5.10	Frein de service, commande/fonctionnement	

MOTEUR ÉLECTRIQUE	6.1	Spécifications du moteur de traction S2 60 min	kW
	6.2	Spécifications du moteur de levage à S3 15%	kW
	6.3	Batterie selon DIN 43531/35/36 A, B, C, non	
	6.4	Tension batterie/capacité nominale K5	V/ah
	6.5	Poids de la batterie	kg
	6.6	Consommation d'énergie selon le cycle VDI △	kWh/h @Nb de cycles

DONNÉES COMPLÉMENTAIRES	8.1	Commande de la traction	
	10.1	Pression de service pour les accessoires	bar
	10.2	Volume d'huile pour les accessoires >>	l/min
	10.7	Niveau de pression sonore à l'oreille de l'opérateur ☼	dB(A)
	10.8	Axe de remorquage, type DIN	

HYSTER		HYSTER		HYSTER		HYSTER	
E4.0XN		E5.0XNS		E5.0XN		E5.5XN	
Batterie		Batterie		Batterie		Batterie	
Assis		Assis		Assis		Assis	
4000		5000		5000		5500	
500		500		500		600	
447		452		452		462	
1574		1574		1739		1739	

7217		8121		8112		8824	
9479	1738	11125	1996	11247	1865	12310	2014
3072	4145	3101	5020	3510	4133	3451	5373

V		V		V		V	
22 x 9 x 16		22 x 12 x 16		22 x 12 x 16		22 x 12 x 16	
18 x 6 x 12.1		18 x 7 x 12.1		18 x 7 x 12.1		18 x 7 x 12.1	
2X	2	2X	2	2X	2	2X	2
941	1041	1015	1115	1015	1115	1015	1115
1003		972		972		972	

5/5		8/5		5/5		8/5		5/5		8/5	
2134		2138		2138		2138		2138		2138	
100		100		100		100		100		100	
3000		3340		3340		3340		3340		3340	
3783		4257		4257		4257		4257		4257	
2388		2388		2388		2388		2388		2388	
1324		1324		1324		1324		1324		1324	
324		324		324		324		324		324	
3451		3748		3821		3924		3924		3924	
2451		2548		2621		2724		2724		2724	
1200		1270		1320		1420		1320		1420	
50	120	1000	50	150	1200	50	150	1200	60	150	1200
3A		4A		4A		4A		4A		4A	
1219		1219		1219		1219		1219		1219	
90		87		87		87		87		87	
130		130		130		130		130		130	
3812		3892		3993		4082		4082		4082	
4012		4092		4193		4282		4282		4282	
2165		2240		2341		2420		2420		2420	
670		670		741		741		741		741	

19.6	20.4	17.7	18.3	17.7	18.3	16.1	16.7
0.37	0.60	0.29	0.45	0.29	0.45	0.27	0.45
0.53	0.48	0.45	0.37	0.45	0.37	0.45	0.37
6790	6854	6711	6791	6671	6751	6556	6652
17532	18254	17387	18121	17282	18012	17036	17115
7.0	10.9	5.8	9.2	5.9	9.4	5.1	8.5
18.3	30.1	15.1	25.2	15.3	25.8	13.4	23.3
4.5	4.2	4.7	4.3	4.7	4.3	4.8	4.4
Hydraulique/à pédale		Hydraulique/à pédale		Hydraulique/à pédale		Hydraulique/à pédale	

21.0		21.0		21.0		21.0	
36.0		36.0		36.0		36.0	
non		non		non		non	
80	675	80	675	80	750	80	750
1542	2177	1542	2177	1814	2517	1814	2517
11.5		12.0		12.0		12.2	

Électronique à courant alternatif		Électronique à courant alternatif		Électronique à courant alternatif		Électronique à courant alternatif	
155		155		155		155	
60		60		60		60	
69		69		69		69	
Axe		Axe		Axe		Axe	

* Standard / voie large ** Puissance nominale 60 minutes *** Puissance nominale 5 minutes **** Puissance nominale 30 minutes

Caractéristiques basées sur la norme VDI 2198.

Équipements et poids :

Les poids (ligne 2.1) sont indiqués sur la base des caractéristiques suivantes : Chariot complet avec mât Vista duplex à levée libre limitée 4350 mm bas des fourches (E4.0XN)/4800 mm (E5.0-5.5XN), tablier standard 1067 mm (E4.0XN)/1219 mm (E5.0-5.5XN), dossier d'appui de charge et fourches de 1000 mm, mode de fonctionnement eLo (basse consommation énergétique) avec configuration batterie DIN, siège standard, protège-conducteur et bandages.

COTES DU CHARIOT

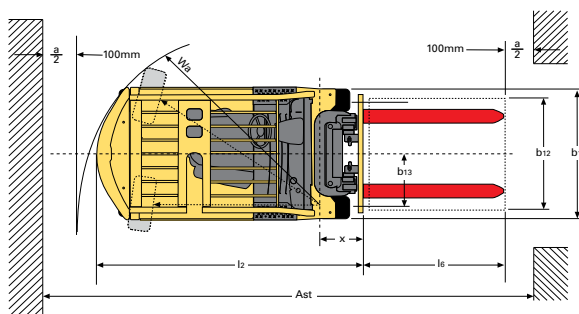
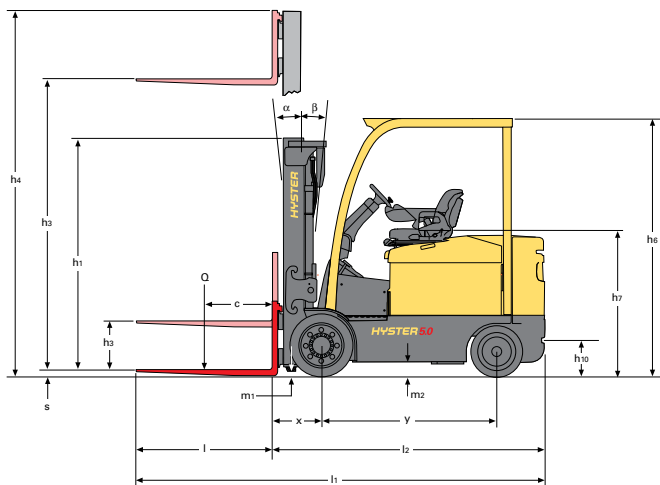

$Ast = Wa + x + l6 + a$ (voir lignes 4.34.1 & 4.34.2)

a = espace de travail minimal
(selon la norme VDI = 200 mm ; selon la recommandation BITA = 300 mm)

$l6$ = longueur de la charge

*Voie standard illustrée. Pour voie en option, voir ligne 3.6

REMARQUE :

Ces spécifications dépendent de l'état du chariot et de ses équipements, ainsi que du site où est utilisé le chariot. Si ces spécifications sont limitées, l'application proposée devra faire l'objet d'une discussion avec votre concessionnaire Hyster.

- † Sous fourches
- Sans dossier d'appui de charge
- + $h6$ avec une tolérance de +/- 5 mm.
- Suspension totale spécifiée. Chariot à vide, avec point de repère du siège selon ISO 6055
- ◆ La largeur des allées entre rayonnages (lignes 4.34.1 et 4.34.2) est basée sur les calculs de la norme VDI, comme illustré. La British Industrial Truck Association recommande d'ajouter 100 mm à l'encombrement total (dimension a) comme marge de fonctionnement supplémentaire à l'arrière du chariot.
- † Les chiffres relatifs à la rampe maximale (lignes 5.7 et 5.8) sont fournis pour comparaison des performances de traction à titre indicatif, mais le véhicule n'est pas destiné à être utilisé sur les pentes indiquées. Se reporter aux instructions figurant dans le manuel d'utilisation pour l'utilisation en pente.
- Ajouter 30mm avec dossier de charge
- ▽ Hip (hautes performances)
- △ Mode de fonctionnement eLo (Basse consommation énergétique)
- >> Débit maximal programmable par le biais de l'afficheur tableau de bord.
- ⊕ HLPZ, mesuré conformément aux cycles de tests et sur la base des valeurs pondérées figurant dans la norme EN12053.

Légende des tableaux :

- ★ Ajouter 501mm avec dossier d'appui de charge.
- ▼ Ajouter 452mm avec dossier d'appui de charge.
- Retrancher 452mm avec dossier de charge
- Ajouter 374mm avec dossier de charge
- * Ajouter 325mm avec dossier de charge
- * Retrancher 325mm avec dossier de charge
- ✕ Ajouter 320mm avec dossier de charge
- ▲ Retrancher 320mm avec dossier de charge
- ❖ Hauteur maxi. des fourches = $H3+s$
- Levée libre (dessus des fourches) = $h2+s$

Attention

La manutention des charges à grande hauteur exige une attention particulière. Lorsque le tablier et/ou la charge est élevé(e), la stabilité du chariot est réduite. Lorsque les charges sont élevées, il est important de limiter au minimum l'inclinaison du mât dans un sens ou dans l'autre. Les opérateurs devront recevoir la formation nécessaire et respecter les instructions contenues dans le manuel d'utilisation.

La société Hyster se réserve le droit de modifier ses produits sans préavis.

Certains des chariots élévateurs illustrés peuvent présenter des équipements en option.

CE Sécurité :

Ce chariot est conforme aux normes européennes en vigueur.

CAPACITÉS NOMINALES

Avec tablier standard

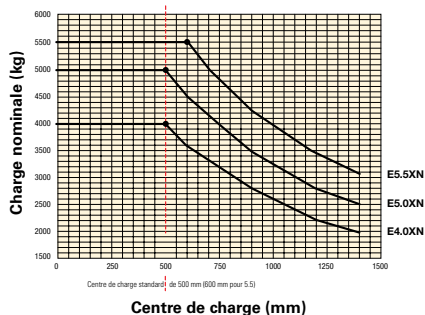

Avec tablier à déplacement latéral

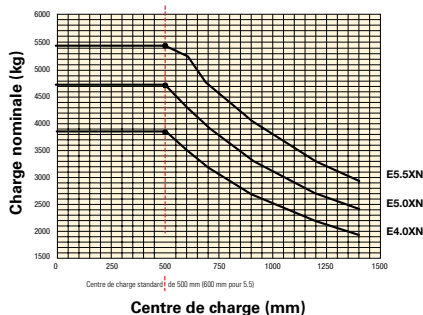

Centre de charge : Distance entre la face avant des fourches et le centre de gravité de la charge.
Charge nominale : Basée sur des mâts verticaux, jusqu'à 4600 mm au-dessus des fourches.

INFORMATIONS RELATIVES AU MÂT ET À LA CAPACITÉ

Les valeurs indiquées se réfèrent à des équipements de série. Ces valeurs peuvent changer en cas d'utilisation d'équipements en option.

Pour de plus amples informations, veuillez contacter votre concessionnaire Hyster

MÂTS VISTA E4.0XN

	Hauteur maximale des fourches (mm) ❖	Inclinaison arrière	Hauteur hors-tout mât abaissé (mm)	Hauteur hors tout-mât déployé (mm)	Levée libre (au-dessus des fourches) (mm) □
Vista duplex à levée libre limitée	3050	5	2134	3783 ★	150
	3650	5	2434	4383 ★	150
	4350	5	2784	5083 ★	150
Vista duplex à levée libre totale	3075	5	2134	3857 ▼	1352 ○
	3675	5	2434	4457 ▼	1652 ○
Vista triplex à levée libre totale	4415	5	2134	5197 ▼	1352 ○
	4950	5	2334	5732 ▼	1552 ○
	5550	5	2534	6332 ▼	1752 ○

E4.0XN = fourches de 50x120x1000 mm

MÂTS VISTA E5.0XNS et E5.0XN

	Hauteur maximale des fourches (mm) ❖	Inclinaison arrière	Hauteur hors-tout mât abaissé (mm)	Hauteur hors tout-mât déployé (mm)	Levée libre (au-dessus des fourches) (mm) □
Vista duplex à levée libre limitée	3390	5	2438	4257 ▶	150
	3990	5	2738	4857 ▶	150
	4790	5	3238	5657 ▶	150
Vista duplex à levée libre totale	2815	5	2138	3731 *	1222 *
	3415	5	2438	4331 *	1522 *
Vista triplex à levée libre totale	4137	5	2138	5058 ✕	1217 ▲
	4690	5	2338	5611 ✕	1417 ▲
	4990	5	2438	5911 ✕	1517 ▲
	5290	5	2538	6211 ✕	1617 ▲
	5740	5	2738	6661 ✕	1817 ▲

E5.0XNS et E5.0XN = 50x150x1000 mm

MÂTS VISTA E5.5XN

	Hauteur maximale des fourches (mm) ❖	Inclinaison arrière	Hauteur hors-tout mât abaissé (mm)	Hauteur hors tout-mât déployé (mm)	Levée libre (au-dessus des fourches) (mm) □
Vista duplex à levée libre limitée	3400	5	2438	4257 ▶	160
	4000	5	2738	4857 ▶	160
	4800	5	3238	5657 ▶	160
Vista duplex à levée libre totale	2825	5	2138	3731 *	1232 *
	3425	5	2438	4331 *	1532 *
Vista triplex à levée libre totale	4147	5	2138	5058 ✕	1227 ▲
	4700	5	2338	5611 ✕	1427 ▲
	5000	5	2438	5911 ✕	1527 ▲
	5300	5	2538	6211 ✕	1627 ▲
	5750	5	2738	6661 ✕	1827 ▲

E5.5XN = fourches de 60x150x1200 mm

E4.0XN – Tableau de capacité (kg) à des centres de charge de 500, 600 et 700 mm

	Pneus bandages						
	Hauteur maximale des fourches (mm) ❖	Sans déplacement latéral			Avec déplacement latéral intégré		
		Centre de charge de 500mm	Centre de charge de 600mm	Centre de charge de 700mm	Centre de charge de 500mm	Centre de charge de 600mm	Centre de charge de 700mm
Vista duplex à levée libre limitée	3050	4000	3600	3360	3870	3520	3220
	3650	4000	3600	3340	3860	3500	3210
	4350	4000	3600	3330	3860	3500	3210
Vista duplex à levée libre totale	3075	4000	3600	3380	3910	3560	3270
	3675	4000	3600	3360	3900	3550	3260
Vista triplex à levée libre totale	4415	4000	3600	3360	3850	3510	3230
	4950	3910	3520	3270	3750	3420	3140
	5550	3790	3410	3170	3630	3310	3040

E4.0XN = fourches de 50x120x1000 mm. Voie large obligatoire sur mâts triplex.

E5.0XNS – Tableau de capacité (kg) à des centres de charge de 500, 600 et 700 mm

	Pneus bandages						
	Hauteur maximale des fourches (mm) ❖	Sans déplacement latéral			Avec déplacement latéral intégré		
		Centre de charge de 500mm	Centre de charge de 600mm	Centre de charge de 700mm	Centre de charge de 500mm	Centre de charge de 600mm	Centre de charge de 700mm
Vista duplex à levée libre limitée	3390	5000	4500	4180	4760	4330	3970
	3990	5000	4500	4170	4650	4320	3960
	4790	5000	4500	4140	4700	4280	3920
Vista duplex à levée libre totale	2815	5000	4500	4210	4840	4410	4050
	3415	5000	4500	4200	4820	4400	4040
Vista triplex à levée libre totale	4137	5000	4500	4180	4730	4310	3970
	4690	5000	4500	4170	4710	4300	3950
	4990	4940	4440	4110	4650	4240	3900
	5290	4880	4390	4060	4590	4180	3850
	5740	4730	4300	3960	4480	4090	3760

E5.0XNS = fourches de 50x150x1200 mm. Voie large obligatoire sur mâts triplex

E5.0XN – Tableau de capacité (kg) à des centres de charge de 500, 600 et 700 mm

	Pneus bandages						
	Hauteur maximale des fourches (mm) ❖	Sans déplacement latéral			Avec déplacement latéral intégré		
		Centre de charge de 500mm	Centre de charge de 600mm	Centre de charge de 700mm	Centre de charge de 500mm	Centre de charge de 600mm	Centre de charge de 700mm
Vista duplex à levée libre limitée	3390	5000	4500	4180	4760	4330	3970
	3990	5000	4500	4170	4650	4320	3960
	4790	5000	4500	4140	4700	4280	3920
Vista duplex à levée libre totale	2815	5000	4500	4210	4840	4410	4050
	3415	5000	4500	4200	4820	4400	4040
Vista triplex à levée libre totale	4137	5000	4500	4180	4730	4310	3970
	4690	5000	4500	4170	4710	4300	3950
	4990	4930	4440	4110	4650	4240	3900
	5290	4820	4390	4060	4580	4180	3850
	5740	4670	4300	3960	4450	4080	3750

E5.0XN = fourches de 50x150x1200 mm. Voie large obligatoire sur mâts triplex

E5.0XN – Tableau de capacité (kg) à des centres de charge de 500, 600 et 700 mm

	Pneus bandages						
	Hauteur maximale des fourches (mm) ❖	Sans déplacement latéral			Avec déplacement latéral intégré		
		Centre de charge de 500mm	Centre de charge de 600mm	Centre de charge de 700mm	Centre de charge de 500mm	Centre de charge de 600mm	Centre de charge de 700mm
Vista duplex à levée libre limitée	3400	5500	5500	5070	5500	5250	4820
	4000	5500	5500	5060	5500	5230	4800
	4800	5500	5500	5040	5500	5210	4780
Vista duplex à levée libre totale	2825	5500	5500	5100	5500	5340	4910
	3425	5500	5500	5080	5500	5320	4890
Vista triplex à levée libre totale	4147	5500	5500	5070	5500	5230	4820
	4700	5500	5500	5050	5500	5220	4800
	5000	5440	5440	5000	5440	5160	4740
	5300	5380	5380	4930	5380	5090	4690
	5750	5280	5260	4830	5280	4980	4590

E5.0XN = fourches de 50x150x1200 mm. Voie large obligatoire sur mâts triplex.

CARACTERISTIQUES DU PRODUIT

FIABILITÉ

- Le nouveau mât, robuste, offre une excellente visibilité, d'excellentes performances de levage et une durabilité exceptionnelle, en toute fiabilité.
- Un châssis solide, des composants fiables et de longue durée assurent une excellente résistance et une parfaite stabilité. L'opérateur a davantage confiance en lui et sa productivité augmente.
- Le moteur à courant alternatif sur la traction et le levage, avec système de régulation thermique avancé intégré, permet au chariot de fonctionner de façon fiable sur de longues périodes et sur des cycles de travail exigeants, ce qui réduit considérablement les temps d'immobilisation.
- Le système électrique est équipé d'un réseau de communication CANbus et de capteurs à effet Hall, pour une meilleure fiabilité.
- La double protection IP66 des commandes empêche la pénétration des débris et de l'humidité. Résultat : moins de temps d'immobilisation du chariot.

PRODUCTIVITÉ

- Le moteur de traction à courant alternatif autorise une accélération en douceur, un déplacement et des changements de direction rapides et un excellent couple. Le tout est associé à un freinage assisté : la manutention des charges est efficace, même pour les applications les plus ardues.
- Les dimensions compactes de ces chariots et leur extraordinaire maniabilité permettent d'opérer dans les allées étroites et assurent une productivité élevée dans les applications de magasinage ardues.
- La puissante batterie 80 V présente une autonomie accrue. Elle est dotée du changement latéral de batterie en option. Elle assure une traction et un levage extrêmement performants, pour une manutention rapide, efficace et continue des charges ainsi qu'une mise en charge aisée et rapide minimisant les temps d'immobilisation.
- Les leviers hydrauliques, nécessitant peu d'efforts et judicieusement placés sur le côté du siège, offrent à l'opérateur un bon confort de travail et optimisent la productivité. Les commandes par mini-levers hydrauliques TouchPoint, en option, se trouvent sur l'accoudoir. Les fonctions hydrauliques sont désactivées lorsque le système de présence de l'opérateur décèle qu'aucun opérateur n'est présent.

- Les modes de fonctionnement programmables (HiP – Hautes Performances et eLo – Basse consommation énergétique) permettent de configurer le chariot de manière à répondre aux besoins fluctuants des applications et à offrir le juste équilibre entre performances et rendement énergétique.

ERGONOMIE

- Le compartiment opérateur, qui bénéficie d'une conception ergonomique, est doté d'un plus grand espace au plancher utilisable et de montants du protège-conducteur avant arrondis. Il offre un environnement confortable et très productif à l'opérateur, grâce à un vaste espace pour les pieds, un espace généreux pour les épaules, une montée/descente en 3 points et un marche-pied surbaissé.
- Une diminution du niveau sonore et des vibrations transmises à l'ensemble du corps allée à un nouveau siège à suspension totale incliné de 3° vers la droite, pour une position de travail plus naturelle - avec 80 mm de course de suspension et une plage de réglages - assurent à l'opérateur un confort constant sur les longues équipes de travail.
- La colonne de direction à inclinaison, réglable à l'infini sur une plage de 26° et dotée d'options de réglage télescopique et de mémoire d'inclinaison, est décentrée, pour une utilisation plus naturelle, un confort de travail optimal et une productivité accrue.
- L'accoudoir à mini-levers, avec commandes hydrauliques et commande du sens de marche intégrées, équipé d'un bouton d'arrêt d'urgence et d'un avertisseur sonore, offre le nec plus ultra en matière de confort de travail et de maîtrise du chariot. Les leviers de commande manuels permettent aussi une manutention aisée des charges.
- Un afficheur tête haute dégage le champ visuel de l'opérateur tout en lui permettant d'obtenir d'un seul coup d'œil des informations sur l'état ou les paramètres de fonctionnement du chariot.
- Le bouton d'arrêt d'urgence est intégré au module des leviers hydrauliques ou à l'accoudoir (s'il est équipé de mini-levers), ce qui permet à l'opérateur d'y avoir accès de manière simple et pratique.
- Un frein de parking automatique contribue à l'agrément de conduite et à l'exceptionnel confort de travail de l'opérateur.

FAIBLE COÛT D'EXPLOITATION

- Les freins en bain d'huile et les freins de parking automatiques, proposés de série, permettent de réaliser des économies et de minimiser les interventions de maintenance
- L'autonomie prolongée réduit le besoin de rechargement de la batterie, faisant gagner du temps et de l'argent et augmentant le temps de fonctionnement effectif.
- Le gestionnaire des systèmes du véhicule (VSM) permet le réglage des paramètres de fonctionnement du chariot et surveille les fonctions clés afin d'adapter les performances à l'application et réduire la maintenance.
- Les informations de diagnostic obtenues rapidement permettent un dépannage précis et une planification simplifiée de l'entretien. Résultat : les coûts de fonctionnement diminuent.

ENTRETIEN

- Intervalle de maintenance standard de 1000 heures.
- L'accès pour la maintenance est rapide et sans entraves, avec une plaque de plancher en deux parties facilement démontable donnant accès à l'accumulateur de direction, au maître cylindre du frein, au maître cylindre du frein de parking, au surpassement du frein de parking, au filtre hydraulique, à la jauge hydraulique, au clapet hydraulique, au gestionnaire des systèmes du véhicule (VSM), aux vérins d'inclinaison et au frein de parking automatique par relâchement.
- Intervalle de maintenance des freins en bain d'huile = 4000 h
- Intervalle de changement de l'huile du pont moteur/de la transmission = 4000 h
- Les moteurs de traction et hydrauliques à courant alternatif ne nécessitent aucun entretien
- La batterie est facilement accessible grâce à un capot bien conçu qui s'ouvre amplement avec un minimum d'efforts.
- Un accès aux informations de diagnostic via l'afficheur ou le port de diagnostic sur la colonne de direction permet aux techniciens de maintenance de contrôler le fonctionnement du chariot et de planifier les opérations de maintenance nécessaires.

OPTIONS

- Mini-leviers avec fonctions de déplacement et hydrauliques intégrées à l'accoudeur
- Fonction de verrouillage sur le serrage hydraulique
- Retour au point d'inclinaison programmé
- Leviers manuels avec bouton de verrouillage sur les accessoires de serrage sur le levier
- Colonne de direction avec réglage télescopique et mémoire d'inclinaison.
- Déplacement latéral intégré
- Indicateur du poids de la charge
- Détecteur de chocs
- Surveillance du circuit hydraulique
- Rétroviseurs
- Alarme de recul
- Extraction latérale de la batterie
- Siège pivotant
- Pédale Monotrol
- Kit d'éclairage complet feux LED
- Démarrage sans clé et mot de passe opérateur
- Rappel programmable d'entretien
- Liste de contrôles quotidiens opérateur
- Surveillance du système

DES PARTENAIRES PUISSANTS, DES CHARIOTS SOLIDES.™

POUR LES APPLICATIONS ET LES UTILISATEURS EXIGENTS, PARTOUT DANS LE MONDE.

Hyster propose une gamme complète de matériels de magasinage, de chariots élévateurs à contrepoids thermiques et électriques, de gros chariots pour la manutention de conteneurs ainsi qu'une série de Reachstackers.

Hyster se veut bien plus qu'un fournisseur de chariots élévateurs. Notre objectif est d'offrir un partenariat global permettant de répondre à tout l'éventail des questions de manutention.

Que vous ayez besoin de conseils de professionnels sur la gestion de votre parc, d'une assistance maintenance parfaitement qualifiée ou de pièces détachées qui vous soient livrées avec fiabilité, vous pouvez compter sur Hyster.

Notre réseau de concessionnaires – des experts parfaitement formés – vous assure une assistance réactive, dans votre zone géographique. Ils peuvent vous proposer des solutions financières rentables et mettre en place des programmes de maintenance bien gérés, au meilleur rapport qualité/prix. Notre société s'occupe de vos besoins en manutention pour que, de votre côté, vous puissiez vous consacrer à la réussite de votre entreprise.

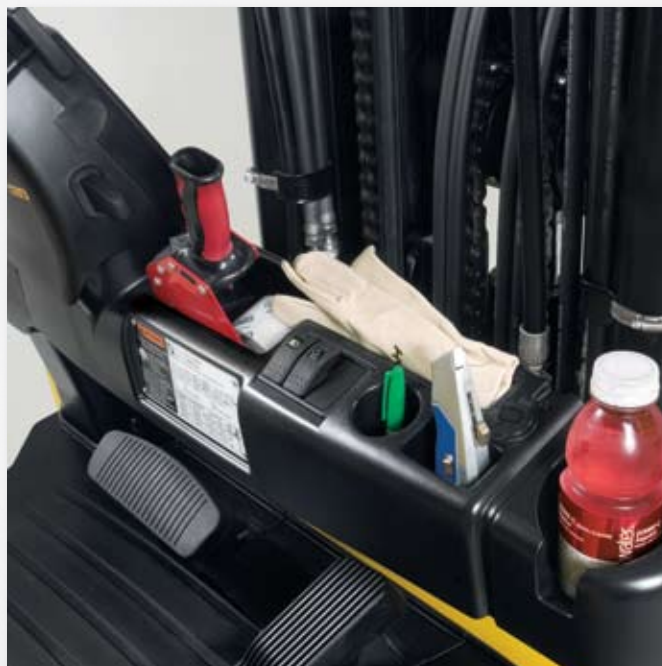

HYSTER EUROPE

Flagship House, Reading Road North, Fleet, Hants GU51 4WD, Angleterre.

Tel: +44 (0) 1252 810261



www.hyster.eu



infoeurope@hyster.com



[/HysterEurope](https://www.facebook.com/HysterEurope)





[@HysterEurope](https://twitter.com/HysterEurope)



[/HysterEurope](https://www.youtube.com/HysterEurope)



HYSTER,  et FORTENS sont des marques déposées dans l'Union européenne et sur certains autres territoires.

MONOTROL est une marque déposée et DURAMATCH et  sont des marques aux États-Unis et sur certains autres territoires.

Les produits Hyster peuvent faire l'objet de modifications sans préavis. Les chariots illustrés peuvent être dotés d'équipements en option.

Une division de NACCO Materials Handling Limited.