

SLIDE 1280

PRESSE à TRANSFERT PNEUMATIQUE **Format intermédiaire**

Exemples d'applications

- * Articles de sport.
- * Publicité, drapeaux, bannières, accessoires.
- * Photos grand format, posters.
- * Transfert sur supports rigides (céramique, aluminium, plastique, bois...)
- * Textiles : décoration, vêtements, rideaux
- * Stores, auvents

Rendement thermique élevé.

- Idéale pour sublimation avec une excellente productivité et efficacité
- Démarrage rapide ! (15 à 20min)
- Plateau 120 x 80 cm en aluminium rectifié haute qualité (*Autres dimensions sur demande*)
- Contrôle de température multizones pour éviter l'effet de bord
- Parfaite distribution de la chaleur
- **2 ans** de garantie sur la machine.
- Fabriquée en France.

Forte pression assurée par deux vérins pneumatiques

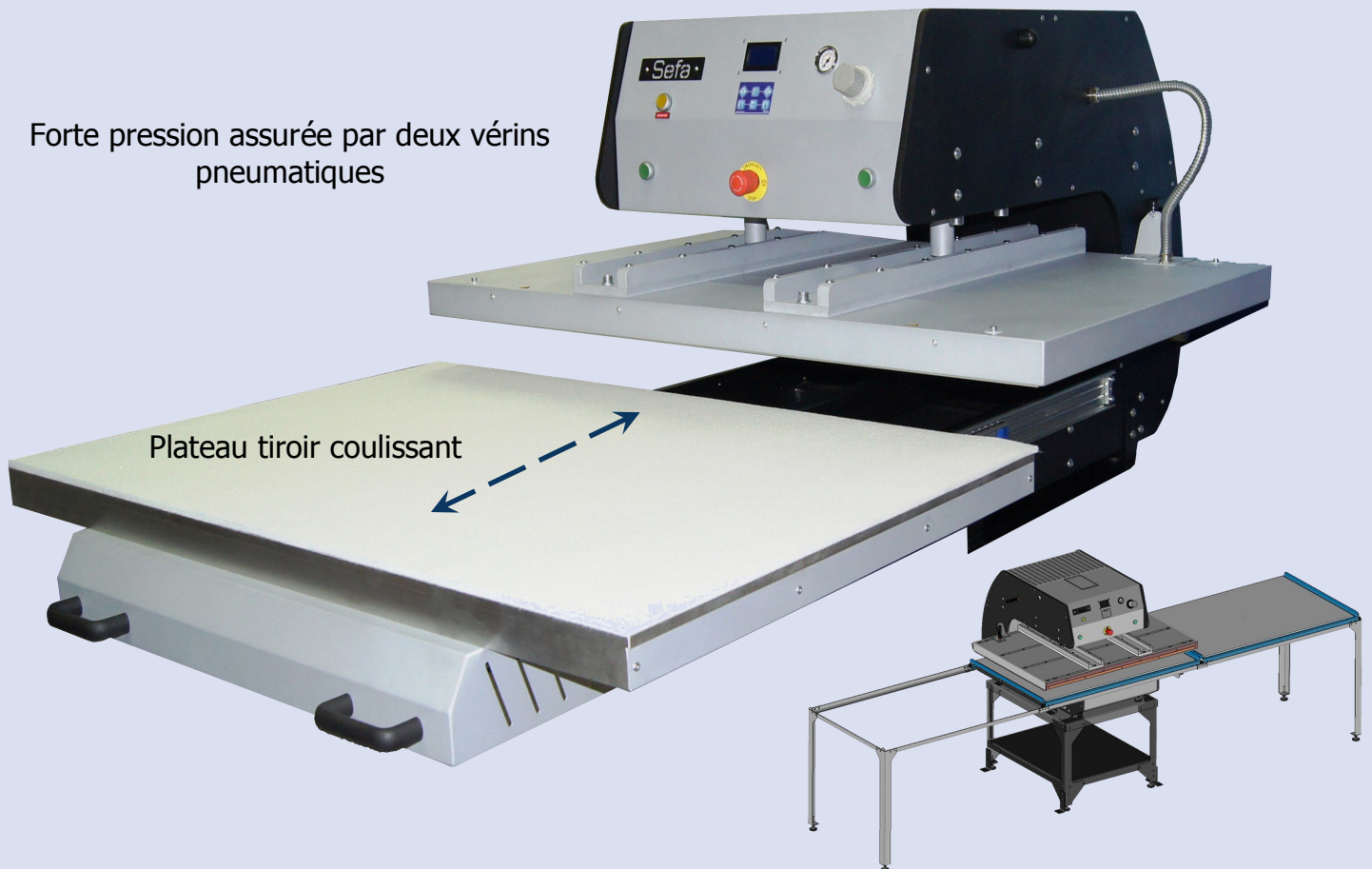

Option : table + chariot latéral

Caractéristiques techniques

Taille des plateaux	1200 x 800 mm
Poids	300 kg
Pression	3000 daN
Température maximum	220°C
Alimentation	400 V
Puissance	12 KW
Ampérage	20 A
Pression air comprimé	4 to 8 bars
Epaisseur maximum du support	50 mm
Consommation d'air par cycle (de 2 bars à 8 bars)	13 à 52 litres

Panneau de contrôle



Electronique développée par Sefa.



Régulation très précise et rapide (technologie PID) pour une large gamme de produits de transfert

- Réglages avancés :

- * 5 programmes pré-enregistrés
- * Compteur avec remise à zéro
- * Double minuterie
- * Economie d'énergie.

De 0 à 30 min (précision +/- 1%)

De 0 à 260°C (précision +/- 1%)

Temps de chauffe de 0 à 180°C : 15 mn.

Avantages

- Qualité :

- * Plateau inférieur coulissant permettant une préparation ergonomique.
- * Eléments chauffants multiples regroupés en deux zones pour la mesure et régulation de température bord à bord parfaite.

- Construction :

- * Châssis robuste fortement entretoisé pour une bonne stabilité sous température et pression .
- * Plateau supérieur en aluminium haute qualité rectifié et renforcé pour une distribution de pression optimale via deux gros vérins pneumatiques .

Dimensions

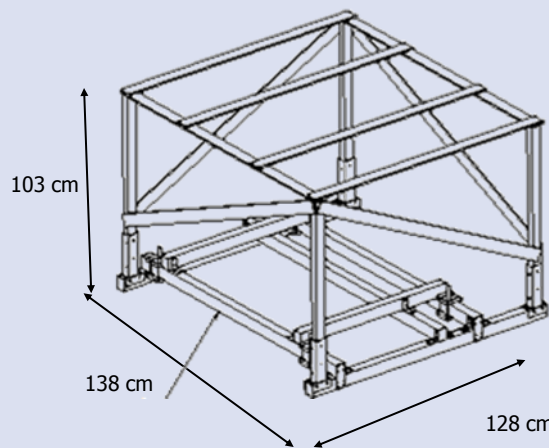
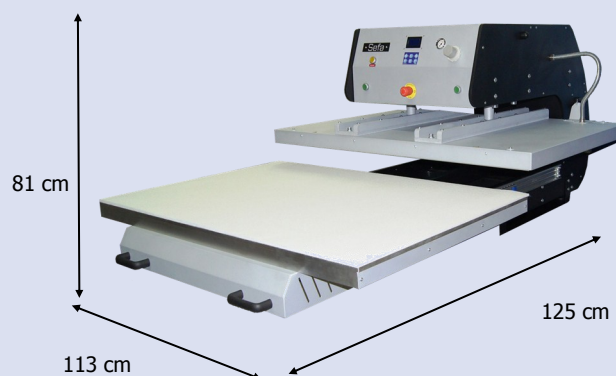

Poids de la caisse : 90 kg