

CHARGEUSE À ÉQUIPEMENT PIVOTANT



Caractéristiques techniques

Poids en ordre de marche	5200 kg
Puissance du moteur	44 kW (60 CV)
Capacité de godet	0,7-1,0 m ³
Charge de basculement, en ligne	3660 kg
Charge de basculement, en braquage	3230 kg

Caractéristiques particulières

- ▶ Moteur turbo diesel monté transversalement, très performant, consommation de carburant réduite, faibles émissions
- ▶ Transmission hydrostatique, poussée élevée, contrôle continu de la vitesse grâce au système automatique de conduite, propulsion optimale dans toutes les conditions du sol, freinage sans effet d'usure
- ▶ Hydraulique puissante, forces de levage et d'arrachement élevées
- ▶ Forte cinématique parallèle, manutention de palettes sans réajustement
- ▶ Plage de travail de l'équipement pivotant de 180° (90° de part et d'autre du sens de la marche)
- ▶ Large choix d'outils de travail éprouvés
- ▶ Facilité d'entretien, intervalles de maintenance longs

SPÉCIFICATION TECHNIQUE

MOTEUR

Fabricant, marque	Deutz, D 2011 L04 W
Type	4 cylindres, moteur diesel, EU Phase III A, EPA Interim Tier 4
Principe	4 temps, injection directe
Cylindrée	3620 cm ³
Puissance selon ISO 9249 à 2200 tr/min	44 kW (60 CV)
Système de refroidissement	par eau

SYSTÈME ÉLECTRIQUE

Tension de service	12 V
Éclairage selon code allemand StVZO et Euronorm	

TRANSMISSION

Entraînement hydrostatique en circuit fermé, indépendant de l'hydraulique de travail. Système éprouvé de régulation automatique, optimisation automatique de la force de traction et de la vitesse. Moteur hydraulique à deux paliers à passage sous charge. Variation continue de la vitesse AV et AR. Transmission intégrale du réducteur situé à l'essieu AR passant par un arbre de transmission à l'essieu AV. Pédale d'inching de frein.

2 paliers de vitesse :

Palier I	0-6 km/h
Palier II	0-20 km/h

4 paliers de vitesse (version marche rapide en option) :

Palier I	0-6 / 0-18 km/h
Palier II	0-14 / 0-36 km/h

ESSIEUX

Essieu AV : Essieu planétaire, rigide, avec frein central à tambour intégré. Différentiel autobloquant 45%.

Essieu AR : essieu à engrenages planétaires avec réducteur intégré, suspension oscillante, amortissement par butoirs en caoutchouc. Différentiel autobloquant 45%.

Angle d'oscillation	± 10°
---------------------	-------

PNEUMATIQUES

Standard	12.5-20 MPT 10 PR
----------	-------------------

FREINS

Frein de service : frein central à tambour actionné hydrauliquement, agissant sur les 4 roues motrices.

Frein auxiliaire : l'entraînement hydrostatique en circuit fermé agit en frein auxiliaire.

Frein de stationnement : frein à tambour à commande mécanique sur l'essieu AV.

DIRECTION

Par articulation, 1 vérins de direction amortis en fin de course, direction entièrement hydraulique par valve prioritaire load-sensing, bonne dirigeabilité même au ralenti.

Angle de braquage total	80°
-------------------------	-----

QUANTITÉS DE REMPLISSAGE

Réservoir de carburant	75 l
Système hydraulique (avec réservoir)	55 l

CARACTÉRISTIQUES DE FONCTIONNEMENT, ÉQUIPEMENT STANDARD

Poids en ordre de marche (ISO 6016)	5200 kg
Charge de basculement en ligne (ISO 14397-1)	3660 kg
Charge de basculement en braquage (ISO 14397-1)	3230 kg
Longueur hors-tout, godet au sol	4960 mm
Largeur totale	1850 mm
Rayon de braquage au bord extérieur du godet standard	4150 mm
Empattement	2100 mm
Hauteur sur cabine	2670 mm



SYSTÈME HYDRAULIQUE

Débit de la pompe	64 l/min
Pression de service	250 bar
Pompe à engrenages pour l'hydraulique d'orientation :	
Débit	max. 28 l/min
Pression de service	250 bar

Distributeur : hydraulique, proportionnel, à 3 circuits, palier « rapide » pour le cavage. Commande simultanée et indépendante de tous les mouvements. Commande des 2 vérins de levage et du vérin de cavage par un levier en croix (poignée multifonctions), avec circuit de commande supplémentaire et commutateur du sens de marche intégré. Position flottante en circuit Descente, à commande électro-hydraulique. Circuit supplémentaire avec coupleurs et fonction « service continue » installé en série.

Équipement pivotant : Valve hydraulique avec 1 circuit de commande. 2 vérins de pivotement à double effet. Commande par interrupteur sur poignée multifonctions. Limiteur de levage, descente et pivotement empêchant toute collision avec les pneus.

ÉQUIPEMENT CHARGEUR

Équipement chargeur avec cinématique parallèle et attache rapide mécanique intégrée (option : attache rapide hydraulique).

Godet chargeur (ISO 7546)	0,70 m ³
Force de levage au sol (ISO 14397-2)	44 600 N
Force d'arrachement (ISO 14397-2)	48 500 N
Pivotement par couronne d'orientation à commande hydraulique, sur 90° de chaque côté.	

LÈVE-PALETTES

Charge utile (course totale de levage et direction)	2000 (2200*) kg
Charge utile (pos. de transport), à env. 300 mm au-dessus du sol, course totale de direction	2500* kg
Largeur du porte-fourches	1240 mm
Longueur fourches (100x45 mm)	1120 mm
Facteur de stabilité statique	1,25

Charges utiles calculées sur terrain plat = 80 % de la charge de basculement en braquage

CABINE

Cabine panoramique en acier, à suspension élastique, réceptionnée ROPS (EN ISO 3471 ROPS) et FOPS** (EN ISO 3449 FOPS).

Deux portières, essuie-glace à balayage intermittent et lave-glace électriques AV et AR, vitrage de sécurité teinté, vitre gauche coulissante.

Siège à amortissement hydraulique, réglable en fonction du poids du conducteur, ceinture ventrale selon ISO 7096 et ISO 6683.

Chauffage avec ventilateur à 3 vitesses (commutation air frais / air pulsé) ainsi que dégivrage pare-brise AV et AR.

Pré-équipement climatisation et radio.

Volant réglable en inclinaison.

2 phares de travail AV.

Puissance acoustique selon directives CE.

*avec contrepoids sur l'essieu AR

**FOPS seulement avec grillage pour lucarne (option)

DIMENSIONS GODET

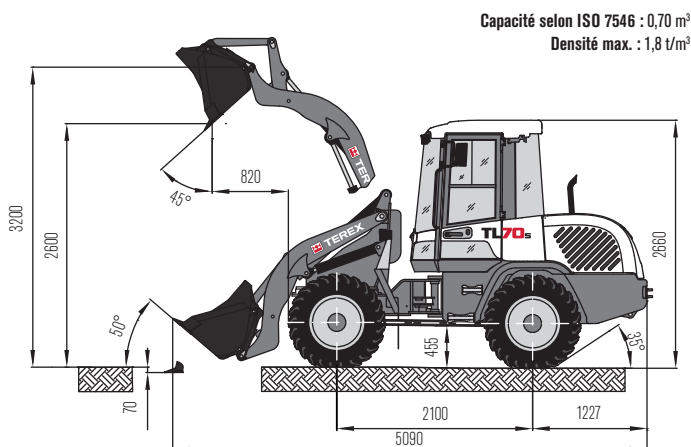

Capacité selon ISO 7546 : 0,70 m³
Densité max. : 1,8 t/m³

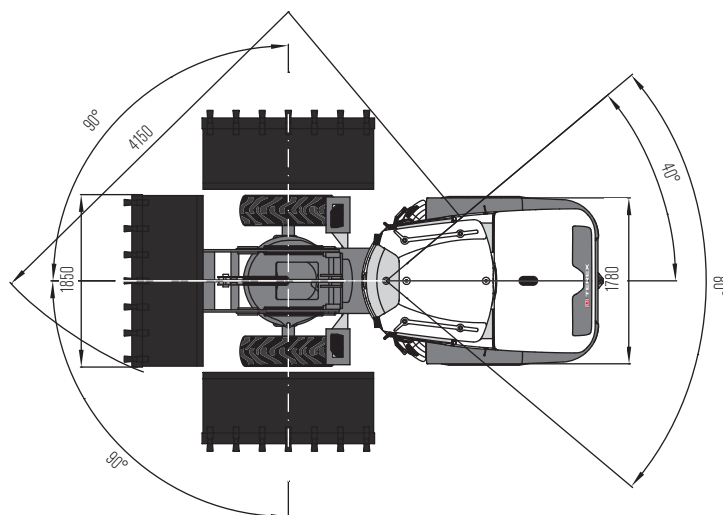

VUE DE FACE

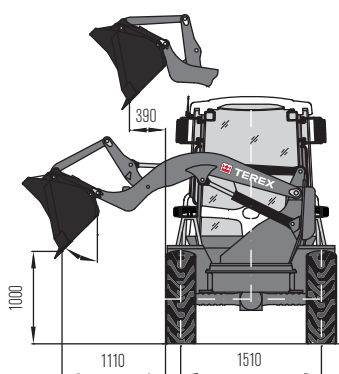

TOIT DE PROTECTION

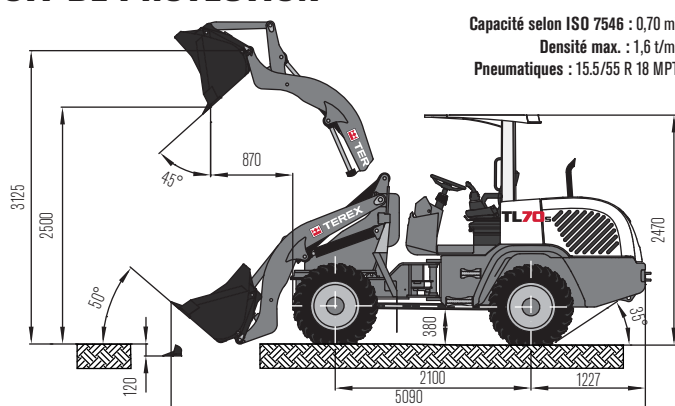

Capacité selon ISO 7546 : 0,70 m³
Densité max. : 1,6 t/m³
Pneumatiques : 15.5/55 R 18 MPT

LÈVE-PALETTES

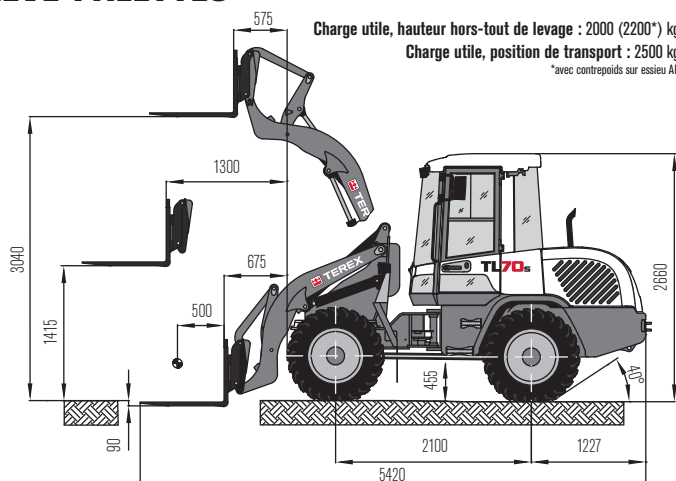

Charge utile, hauteur hors-tout de levage : 2000 (2200*) kg
Charge utile, position de transport : 2500 kg
*avec contrepois sur essieu AR

BENNE UNIVERSELLE

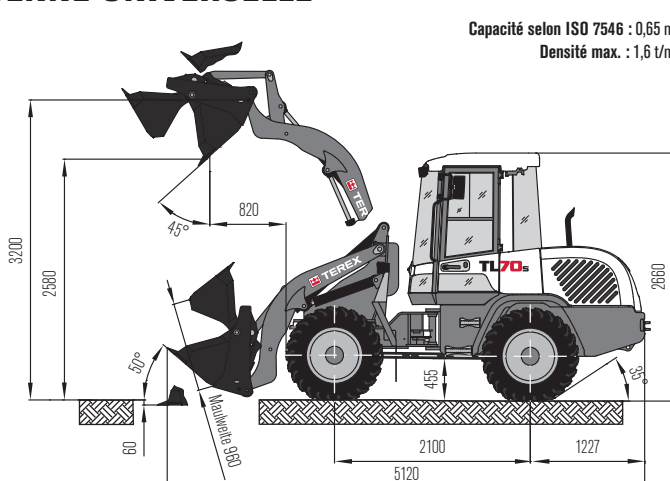

Capacité selon ISO 7546 : 0,65 m³
Densité max. : 1,6 t/m³

TYPE DE GODET

	Sommaire	Densité	Largeur	H. de déversement
Godet chargeur, a. r., dents	0,70 m ³	1,8 t/m ³	1850 mm	2600 mm
Godet chargeur, a. r., lame boulonnée	0,70 m ³	1,8 t/m ³	1850 mm	2565 mm
Godet à terre, a. r., dents	0,80 m ³	1,6 t/m ³	1850 mm	2540 mm
Godet à terre, a. r., lame boulonnée	0,80 m ³	1,6 t/m ³	1850 mm	2500 mm
Godet à grande capacité, a. r., lame boulonnée	1,00 m ³	0,8 t/m ³	1850 mm	2450 mm
Benne universelle, a. r., dents	0,65 m ³	1,6 t/m ³	1850 mm	2540 mm
Benne universelle, a. r., lame boulonnée	0,65 m ³	1,6 t/m ³	1850 mm	2485 mm
Godet à déversement intégral, a. r., sans dents	0,65 m ³	1,2 t/m ³	1850 mm	3470 mm
Godet ajouré, a. r.	0,55 m ³	1,8 t/m ³	1850 mm	2530 mm

DENSITÉ – EXEMPLES

Granit, basalte, sable (humide), gravier (humide), schiste :	1,8 - 2,2 t/m ³	Terre végétale, argile, charbon :	1,1 - 1,6 t/m ³
Grès, plâtre, calcaire, terre (humide), sable (sec), gravier (sec) :	1,5 - 1,8 t/m ³	Copeaux de bois (sec), compost, coke :	0,2 - 1,0 t/m ³

ÉQUIPEMENT SUPPLÉMENTAIRE

PNEUMATIQUES

340/80 R 20 XMCL Michelin

335/80 R 20 SPT 9 Dunlop

Pneus spéciaux sur demande

ÉQUIPEMENTS FRONTAUX

Godet chargeur* 0,70 m³

Godet à terre* 0,80 m³

Godet à grande capacité* 0,80 / 1,00 m³

Godet à déversement intégral 0,65 m³

Benne universelle* 0,65 m³

Godet ajourée 0,55 m³

Ripper porté, avec 3 dents

Lève-palettes : Porte-fourches 1 240 mm de large

Fourches, 1120 mm de long, 100 mm de large, 45 mm de haut

Crochet à fixer sur les fourches

Crochet intégré à l'attache rapide

Potence avec bras rigide

Potence télescopique à réglage mécanique

Balayeuse, lame de déneigement

*en option avec lame boulonnée

POSTE DE CONDUITE

Siège confort MSG85 à amortissement hydraulique, dossier haut, réglable en fonction du poids du conducteur, ceinture ventrale

Siège haut de gamme MSG 95 à suspension pneumatique, support orthopédique des vertèbres lombaires, dossier haut, accoudoirs ajustables, appui-tête, siège et dossier chauffants

MOTEUR DIESEL

Épurateur de fumées diesel Catalyseur

Protection du ventilateur

SYSTÈME HYDRAULIQUE

Retour sans pression 4ème circuit, proportionnel

Prise pour marteau hydraulique à main 4ème circuit, électrique

Hydraulique « High Flow », 120 l/min, 175 bar

CABINE

Grillage de lucarne FOPS Ventilation pressurisée de la cabine

Fenêtre coulissante sur la porte droite Chauffage d'appoint diesel avec minuterie

Phare de travail AR Climatisation

Gyrophare jaune

AUTRES ÉQUIPEMENTS

Version rapide (avec pack autorisation) 36 km/h Antivol

Huile biodégradable, à base d'ester Dispositifs spéciaux de vitesse « extra-lente »
BIO-E-HYD-HEES sur demande

Pompe de ravitaillement électrique Contrepoids AR

Clapets de sécurité pilotés sur vérins de levage et de cavage Coupleurs rapides (« Flat-Face ») pour 3ème circuit sur bras de levage

Avertisseur de recul Système d'amortissement des oscillations de charge (LSD)

Système de graissage centralisé Coupe-batterie

Accélérateur manuel, transmission désactivée

Autres équipements optionnels sur demande

www.terex.com

Date d'application : 01 Octobre 2010. Les descriptions de produit et les prix peuvent être modifiés à tout moment et sans préavis obligatoire. Les photographies et/ou les dessins contenus dans le présent document servent uniquement à des fins d'illustration. Veuillez consulter le manuel de service de votre machine et en observer les instructions afin de l'utiliser de manière conforme à son usage. L'inobservation du manuel de service lors de l'utilisation de nos produits ou une conduite autrement négligée risque d'entraîner des blessures graves, voire de causer la mort. Seule la garantie standard consignée par écrit est octroyée à ce produit. Terex n'offre aucune garantie sortant de ce cadre, ni expressis verbis ni tacitement. Les désignations des prestations et produits mentionnés sont, le cas échéant, des marques, marques de service ou de commerce de Terex Corporation et/ou de ses filiales aux USA et dans d'autres pays. Tous droits réservés. « TEREX » est une marque déposée de Terex Corporation aux USA et dans de nombreux autres pays.
Copyright © 2010 Terex Corporation

Réf. : TEREX569FR

Terex GmbH
Schaeffstr. 8, D-74595 Langenburg
Tél : +49 (0)7905 / 58-0 Fax : +49 (0)7905 / 58114
Email : info@terex-schaeff.com www.terex.com



TEREX®

WORKS FOR YOU.™