



## 4080LPT

Chargeuses télescopiques



### Caractéristiques techniques

#### Caractéristiques moteur

Marque	Deutz
Type	TCD 2.9 L4
Nombre de cylindres	4
Puissance (max.)	55,4 ( 75 ) kW (CV)
à (max.)	2300 tr/min
Cylindrée	2900 cm <sup>3</sup>
Refroidissement	Eau / air d'admission

#### Système électrique

Tension	12 V
---------	------



Batterie	95 Ah
<b>Poids</b>	
Poids opérationnel (version standard)	6000 kg
Capacité de levage (max.)	4.428 daN
Charges de basculement avec godet - machine droite	3413 (1946*) kg
Charges de basculement avec fourches à palettes - machine droite	3100 (1868*) kg
<b>Caractéristiques machine</b>	
Essieu	PA 1422
Poste de conduite (en option)	TPC (cabine)
Vitesse de translation (en option)	0 - 20 (30) km/h
Gammes de vitesse	2
Réservoir de carburant	82 L
Réservoir hydraulique	66 L
<b>Système hydraulique</b>	
Circuit de transmission - Pression de service	445 bar
Circuit de travail - Débit (en option)	64 (73 - 103) L/min
Circuit de travail - Pression de service	235 bar
<b>Transmission</b>	
Type de transmission	Hydrostatique
Propulsion	Arbre de transmission
<b>Caractéristiques de bruit</b>	
Niveau sonore LwA garanti	101 dB(A)

\* flèche télescopique sortie

Calcul de la charge de basculement selon la norme ISO 14397

TPC = toit de protection du conducteur

### Vibrations (valeur effective pondérée)

**Vibrations main-bras :** Les vibrations main-bras ne dépassent pas  $2,5 \sqrt{m/s^2}$

**Vibrations du corps entier :** Cette machine est équipée d'un siège conducteur qui satisfait aux exigences de la norme EN ISO 7096:2000.

Lors

d'une utilisation conforme du chargeur, les vibrations du corps entier

peuvent varier entre  $0,5 m/s^2$  jusqu'à obtenir une valeur limite



à court terme.

Nous recommandons d'utiliser pour le calcul des vibrations, selon la norme ISO/TR 25398:2006, les valeurs indiquées dans le tableau. Il faut également tenir compte des conditions d'utilisation réelles.

Les chariots télescopiques sont classés selon leur poids opérationnel, tout comme les chargeuses sur pneus.

Type de charge	Condition typique de fonctionnement	Moyenne			Écart type (s)		
		$1,4 \cdot a_{w,eqx}$ [m/s <sup>2</sup> ]	$1,4 \cdot a_{w,eqy}$ [m/s <sup>2</sup> ]	$a_{w,eqz}$ [m/s <sup>2</sup> ]	$1,4 \cdot s_x$ [m/s <sup>2</sup> ]	$1,4 \cdot s_y$ [m/s <sup>2</sup> ]	$s_z$ [m/s <sup>2</sup> ]
Chargeuse sur pneus compacte (poids opérationnel < 4 500 kg)	Load & carry (travaux de chargement et de transport)	0,94	0,86	0,65	0,27	0,29	0,13
Chargeuse sur pneus (poids opérationnel < 4 500 kg)	Load & carry (travaux de chargement et de transport)	0,84	0,81	0,52	0,23	0,2	0,14
	Déploiement dans l'extraction (conditions d'utilisation rudes)	1,27	0,97	0,81	0,47	0,31	0,47
	Transfert	0,76	0,91	0,49	0,33	0,35	0,17
	Mode V	0,99	0,84	0,54	0,29	0,32	0,14



## 4080LPT

Chargeuses télescopiques

### Dimensions

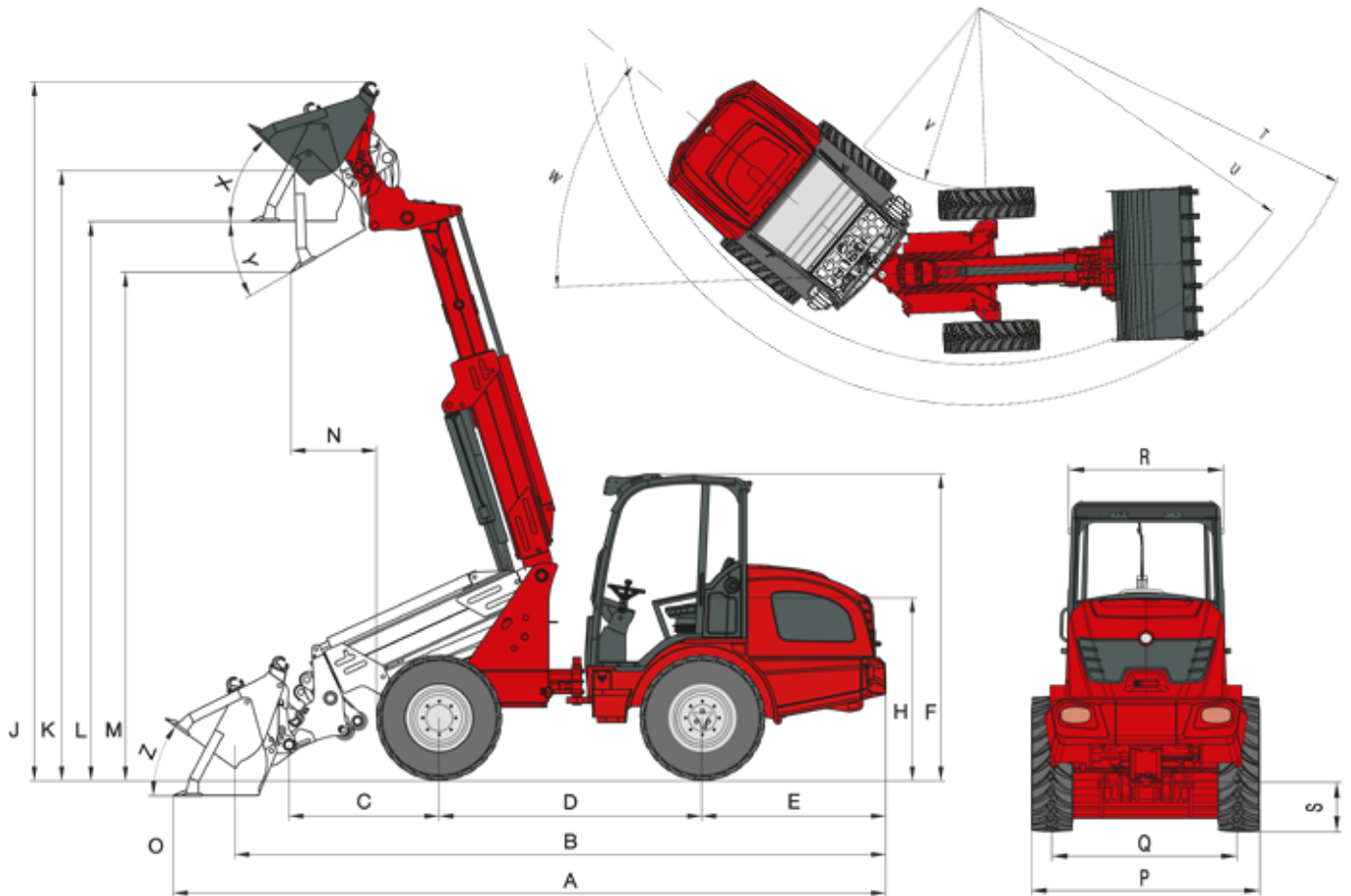

A	Longueur hors tout	5.929 mm
B	Longueur hors tout (sans godet)	5.180 mm
C	De l'axe des roues avant au pivot de godet	1394 mm
D	Empattement	2.189 mm
E	De l'axe des roues arrière à la face arrière du contrepoids	1.531 mm
F	Hauteur avec toit de protection - élevé	2.495 mm
	Hauteur avec cabine - élevé	2.532 mm



H	Hauteur à l'assise du siège	1.495 mm
J	Hauteur d'attaque max.	5.815 mm
K	Hauteur maximale du point de pivot du godet	5.076 mm
L	Hauteur de transbordement	4.651 mm
M	Hauteur de déversement	4.229 mm
N	Portée sur M	707 mm
O	Profondeur de creusage	126 mm
P	Largeur totale	1.742 mm
Q	Largeur de voie	1.432 mm
S	Garde au sol	410 mm
T	Rayon de braquage extérieur	4.275 mm
U	Rayon sur le bord extérieur	3.840 mm
V	Rayon intérieur	1.948 mm
W	Angle de direction	42 °
X	Angle de retour à la hauteur de levage max.	45 °
Y	Angle max. de déversement	30 °
Z	Angle de retour au sol	36 °



## 4080LPT

Chargeuses télescopiques

### Composants standard

#### Moteur

- Deutz TCD 2.9 L4 (55,4 kW / 75 CV)

#### Transmission

- Essieu planétaire PA1422
- Quatre roues motrices hydrostatiques, sens de marche au choix par joystick
- Frein de service : transmission hydrostatique agissant sur les quatre roues (sans usure)
- Frein de service et de stationnement central intégré à la transmission et agissant sur les 4 roues
- Blocage de différentiel 100% à commande électrohydraulique; engagement à volonté sur les essieux avant et arrière
- Pneumatiques 12.5 - 20 MPT ETO

#### Direction

- Articulation pivotante oscillante hydraulique, angle d'oscillation 12 °

#### Système hydraulique

- 3ème circuit hydraulique avant DN12
- Refroidisseur d'huile hydraulique
- Ligne de retour dépressurisée à l'avant
- Position flottante pour vérin de levage
- Verrouillage du distributeur

#### Poste de conduite

- Toit de protection du conducteur « haut » (hauteur 2 495 mm) avec un pare-brise avant et arrière, certifié ROPS/FOPS
- Siège à suspension intégrale grand confort avec ceinture de sécurité ; réglages de l'assise, du dossier et de la suspension
- Manipulateur avec contacteur de sélection de direction et bouton d'activation du blocage de différentiel et bouton de commande du télescope intégrés
- Colonne de direction réglable

#### Cinématique

- Bras télescopique

#### Divers

- Phares de travail (2 avant et 2 arrière)
- Prise de courant à l'avant, tripolaire (fonction double)
- Clapet de maintien de charge
- Compteur d'heures de fonctionnement
- Coupe-batterie
- Jauge de carburant
- Attache rapide hydraulique pour équipements



## 4080LPT

### Chargeuses télescopiques

#### Options

##### Moteur

- Deutz TCD 2.9 L4 (55,4 kW / 75 CV) avec filtre à particules diesel
- Préchauffage du moteur / préchauffage de l'huile hydraulique

##### Poste de conduite

- Cabine « haute » à 2 portes avec chauffage et ventilation (hauteur 2 532 mm)
- Cabine « haute » à 1 portes avec chauffage et ventilation (hauteur 2 532 mm)
- Siège confortable à suspension pneumatique (tissu/similicuir)
- Siège chauffant
- Radio

##### Éclairage

- Éclairage routier conforme aux normes StVZO
- Gyrophare
- Phares de travail MEGA (2 à l'avant et 2 à l'arrière)
- Phares de travail LED (2 à l'avant et 2 à l'arrière)

##### Transmission

- Grande vitesse 30 km/h
- Approche lente à commande manuelle

##### Système hydraulique

- Système hydraulique de travail grande pompe (73 - 103 l/min)
- Soupape d'inversion avant sur le 3ème circuit hydraulique (3ème circuit hydraulique à 4 raccords)
- 3ème circuit hydraulique à commande proportionnelle avec verrouillage par interrupteur
- Verrouillage pour levier de commande (simple)
- Ligne de retour dépressurisée à l'arrière
- Connexion hydraulique à l'arrière à double effet via électrovanne de sélection (l/min comme le 3ème circuit hydraulique avant)
- Connexion hydraulique à l'arrière (51 l/min) à double effet (2 raccords) avec distributeur séparé
- 2 x connexions hydrauliques à l'arrière (51 l/min) à double effet (4 raccords) avec distributeur séparé

##### Raccords électriques

- Prise de courant équipements arrière à 7 pôles
- Prise électrique arrière 3 pôles

##### Divers

- Avertisseur sonore de marche arrière
- Contrepoids plaque de plancher (118 kg)
- Sac Sécurité avec triangle de signalisation et trousse de premier secours



- Boîte à outils
- Certification TÜV
- Graissage centralisé (automatique)
- Peinture spéciale
- Pompe à graisse manuelle
- Suspension du bras de levage
- Crochet de remorquage

#### **Remarque**

Nous attirons votre attention sur le fait que l'offre produits peut varier d'un pays à l'autre. Dans ces conditions, les informations et les produits pourraient ne pas être valables dans votre pays. Vous pouvez consulter le manuel d'utilisation pour plus d'informations concernant la puissance du moteur ; la puissance effective peut varier selon des conditions d'utilisation spécifiques.

Sous réserve de modifications et d'erreurs. Images similaires.

Copyright © 2018 Weidemann GmbH.