

NOTICE TECHNIQUE

Pelleteuse 1,3 t Chenilles - canopy - diesel → Bobcat E14



→ CARACTÉRISTIQUES

Performances de l'équipement de travail :

- Godet standard : 400 mm
- Force d'arrachement au bras : 858 daN
- Force de cavage au godet : 1 314 daN
- Hauteur de déversement : 2 318 mm
- Profondeur de fouille : 2 301 mm

Structure porteuse et moteur :

- Châssis à voies variables : chenilles rétractables dans le gabarit
- Chenilles caoutchouc : 200 mm
- Moteur diesel : 13,5 CV
- Vitesses de déplacement max : 2,1 km/h
- Poinçonnement : 31 kPa

Dimensions et capacités

- Masse avec godet : 1 302 kg
- Réservoir de carburant 23,8 L
- Lame de remblayage : 210 x 1363 mm
- Niveau sonore LwA : 91 dB(A)

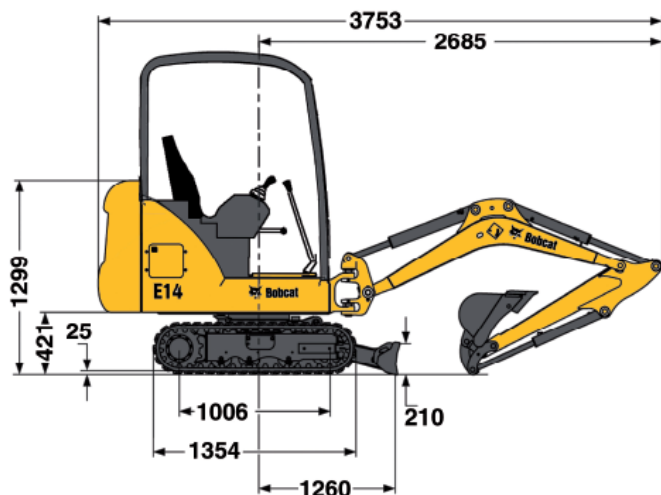

DIMENSIONS

→ ÉQUIPEMENTS

- Platine attache rapide d'accessoire
- Ligne hydraulique auxiliaire
- 32 l/min - 110 bar
- Raccords hydrauliques rapides PUSH-PULL
- Phares de travail sur tourelle et flèche

→ SÉCURITÉ

- Canopy TOPS-ROPS
- Anti-démarrage codé
- Ceinture de sécurité
- Gyrophare

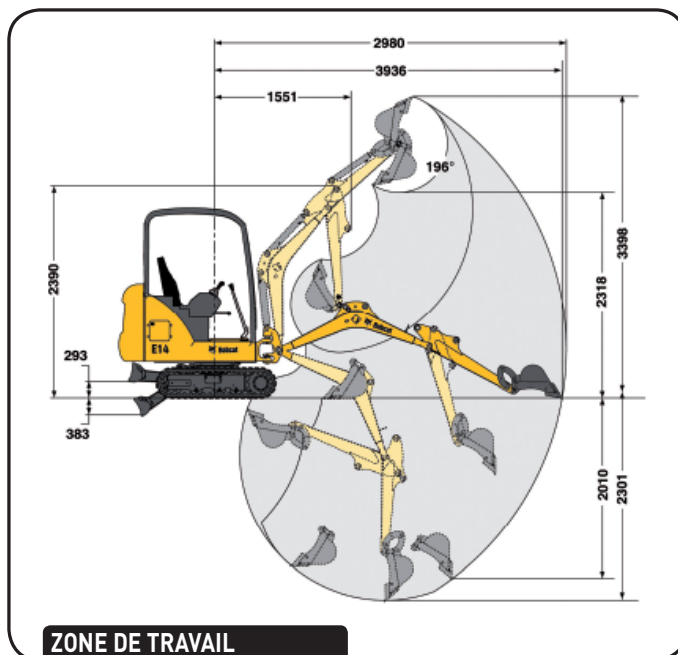

ZONE DE TRAVAIL

