

# Plaque vibrante marche avant ALTRAD BELLE

## PCX 12/36

- Moteur essence 4 temps Honda GX120
- Châssis de protection offrant un carénage complet du moteur et du réservoir d'eau
- Timon repliable : idéal pour le transport et le stockage
- Anneau de levage et poignées de transport
- Réservoir d'eau grande capacité intégré au châssis de protection
- Roulements du vibreur lubrifiés à vie
- Châssis amovible pour faciliter l'accès au moteur
- Poids 85 kg

### Timon anti-vibration

Faibles vibrations transmises aux mains et aux bras pour un confort maximum de l'utilisateur.



**Poids  
85 kg**

**Largeur  
360 mm**



**Plaque multi-usages  
enrobés et tout venant**

Classification PQ1

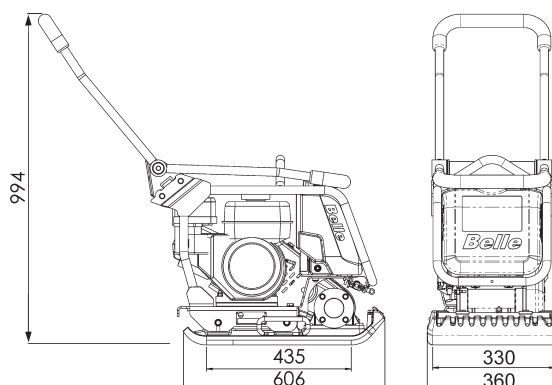

### OPTIONS



**Patin de pavage**

Réf. **BOPP/65/D10**

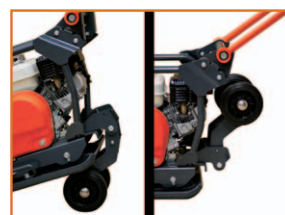

**Kit roues de transport**

Réf. **BOPP/74/D10**

Caractéristiques techniques				PCX 12/36	
Moteur Honda GX100 essence	ch/kW	<b>4/3</b>	Fréquence vibrations	Hz	<b>92</b>
Dimensions de plaque l x L	mm	<b>360 x 606</b>	Vitesse marche avant	m/min	<b>20</b>
Pression statique	kg/m <sup>2</sup>	<b>611</b>	Vibrations mains bras	m/sec <sup>2</sup>	<b>4,74</b>
Force centrifuge	kN	<b>12,25</b>	Poids	kg	<b>85</b>
Pente maximum	degré	<b>20°</b>	<b>Référence : BFC3609EW</b>	<b>Gencod : 3520291024785</b>	