

CHARGEUSE



Caractéristiques techniques

Poids en ordre de marche	3900 kg
Puissance du moteur	36,4 kW (50 CV)
Capacité de godet	0,65-1,0 m ³
Charge de basculement, en ligne	2750 kg
Charge de basculement, en braquage	2475 kg

Caractéristiques particulières

- ▶ Excellente vue panoramique
- ▶ Cabine en acier avec poste de conduite confortable
- ▶ Accès aisé pour l'entretien réduisant les temps d'arrêt au minimum
- ▶ Disposition ergonomique des éléments de commande garantissant un travail sans fatigue
- ▶ Traction optimale grâce aux différentiels à glissement limité automatique
- ▶ Équipement chargeur avec cinématique parallèle éprouvée
- ▶ Moteur diesel Deutz à faible consommation de carburant
- ▶ Entraînement hydrostatique, indépendant de l'hydraulique de travail

WORKS FOR YOU.™

SPÉCIFICATION TECHNIQUE

MOTEUR

Fabricant, marque	Deutz, D 2011 L04
Type	4 cylindres, moteur diesel, EU Phase III A, EPA Interim Tier 4
Principe	4 temps, injection directe
Cylindrée	3100 cm ³
Puissance selon ISO 9249 à 2300 tr/min	36,4 kW (50 CV)
Système de refroidissement	Refroidissement d'huile externe

SYSTÈME ÉLECTRIQUE

Tension de service	12 V
Éclairage selon code allemand SVZO et Euronorm	

TRANSMISSION

Entraînement hydrostatique en circuit fermé, indépendant de l'hydraulique de travail. Système éprouvé de régulation automatique, optimisation automatique de la force de traction et de la vitesse. Moteur hydraulique à deux paliers à passage sous charge. Variation continue de la vitesse AV et AR. Transmission intégrale du réducteur situé à l'essieu AR passant par un arbre de transmission à l'essieu AV. Pédale d'inching de frein.

2 paliers de vitesse :

Palier I	0-7 km/h
Palier II	0-20 km/h

4 paliers de vitesse (version marche rapide en option) :

Palier I	0-6,5 / 0-18 km/h
Palier II	0-14 / 0-36 km/h

ESSIEUX

Essieu AV : essieu à engrenages planétaires, montage rigide. Différentiel autobloquant 45%.

Essieu AR : essieu à engrenages planétaires avec réducteur intégré, suspension oscillante, amortissement par butoirs en caoutchouc. Différentiel autobloquant 45%.

Angle d'oscillation	± 12°
---------------------	-------

PNEUMATIQUES

Standard	365/70 R 18 SPT 9 Dunlop
----------	--------------------------

FREINS

Frein de service : frein central à tambour actionné hydrauliquement, agissant sur les 4 roues motrices.

Frein auxiliaire : l'entraînement hydrostatique en circuit fermé agit en frein auxiliaire.

Frein de stationnement : frein à tambour à commande mécanique sur l'essieu AV.

DIRECTION

Par articulation, 1 vérins de direction amortis en fin de course, direction entièrement hydraulique par valve prioritaire load-sensing, bonne dirigeabilité même au ralenti.

Angle de braquage total	80°
-------------------------	-----

QUANTITÉS DE REMPLISSAGE

Réservoir de carburant	75 l
Système hydraulique (avec réservoir)	60 l

CARACTÉRISTIQUES DE FONCTIONNEMENT, ÉQUIPEMENT STANDARD

Poids en ordre de marche (ISO 6016)	3900 kg
Charge de basculement en ligne (ISO 14397-1)	2750 kg
Charge de basculement en braquage (ISO 14397-1)	2475 kg
Longueur hors-tout, godet au sol	4780 mm
Largeur totale	1700 mm
Rayon de braquage au bord extérieur du godet standard	3870 mm
Empattement	1950 mm
Hauteur sur cabine	2610 mm



SYSTÈME HYDRAULIQUE

Débit de la pompe	max. 41 l/min
Pression de service	250 bar

Distributeur : hydraulique, proportionnel, à 3 circuits, palier « rapide » pour le cavage. Commande simultanée et indépendante de tous les mouvements. Commande des vérins de levage et de cavage par un levier en croix (poignée multifonctions), avec circuit de commande supplémentaire et commutateur du sens de marche intégré. Position flottante en circuit Descente, à commande électro-hydraulique. Circuit supplémentaire avec coupleurs et fonction « service continue » installé en série.

ÉQUIPEMENT CHARGEUR

Équipement chargeur avec cinématique parallèle et attache rapide mécanique intégrée (option : attache rapide hydraulique).

Godet chargeur (ISO 7546)	0,65 m ³
Force de levage au sol (ISO 14397-2)	33 000 N
Force d'arrachement (ISO 14397-2)	37 000 N

LÈVE-PALETTES

Charge utile (course totale de levage et direction)	1550 (1650*) kg
Charge utile (pos. de transport), à env. 300 mm au-dessus du sol, course totale de direction	1900* kg
Largeur du porte-fourches	1240 mm
Longueur fourches (100x40 mm)	900 mm
Facteur de stabilité statique	1,25

Charges utiles calculées sur terrain plat = 80 % de la charge de basculement en braquage

CABINE

Cabine panoramique en acier, à suspension élastique, réceptionnée ROPS (EN ISO 3471 ROPS) et FOPS** (EN ISO 3449 FOPS).

Deux portières, essuie-glace à balayage intermittent et lave-glace électriques AV et AR, vitrage de sécurité teinté, vitre gauche coulissante.

Siège à amortissement hydraulique, réglable en fonction du poids du conducteur, ceinture ventrale selon ISO 7096 et ISO 6683.

Chauffage avec ventilateur à 3 vitesses (commutation air frais / air pulsé) ainsi que dégivrage pare-brise AV et AR.

Pré-équipement climatisation et radio.

Volant réglable en inclinaison et hauteur.

2 phares de travail AV.

Puissance acoustique selon directives CE.

*avec contrepoids sur l'essieu AR

**FOPS seulement avec grillage pour lucarne (option)

DIMENSIONS GODET

Capacité selon ISO 7546 : 0,65 m³
Densité max. : 1,8 t/m³

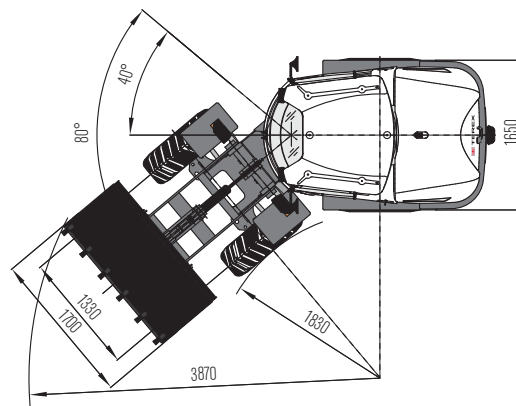
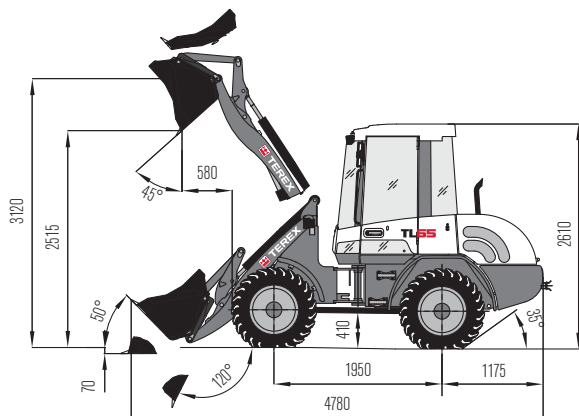

LÈVE-PALETTES

Charge utile, hauteur hors-tout de levage : 1550 (1650*) kg
Charge utile, position de transport : 1900* kg
*avec contrepoids sur essieu AR

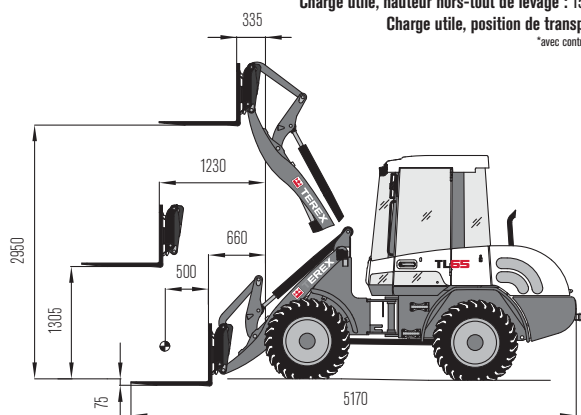

BENNE UNIVERSELLE

Capacité selon ISO 7546 : 0,60 m³
Densité max. : 1,6 t/m³

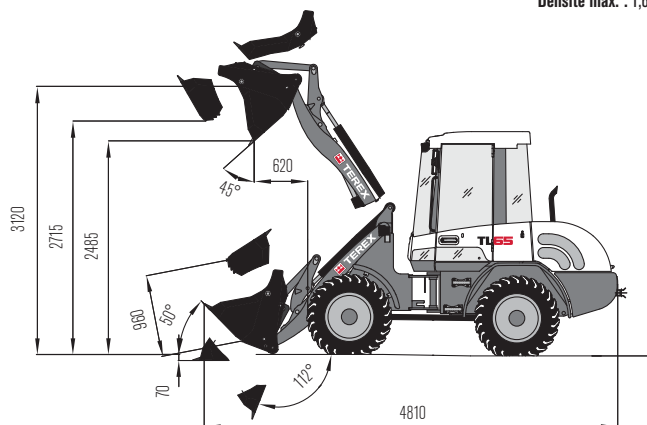

TYPE DE GODET

	Sommaire	Densité	Largeur	Hauteur de déversement
Godet chargeur, a. r., dents	0,65 m ³	1,8 t/m ³	1700 mm	2515 mm
Godet chargeur, a. r., lame boulonnée	0,65 m ³	1,8 t/m ³	1700 mm	2480 mm
Godet à terre, a. r., dents	0,72 m ³	1,6 t/m ³	1700 mm	2455 mm
Godet à terre, a. r., lame boulonnée	0,72 m ³	1,6 t/m ³	1700 mm	2420 mm
Godet à grande capacité, lame boulonnée	0,80 m ³	1,2 t/m ³	1700 mm	2420 mm
Godet à grande capacité, lame boulonnée	1,00 m ³	0,8 t/m ³	1850 mm	2380 mm
Benne universelle, a. r.	0,60 m ³	1,6 t/m ³	1700 mm	2485 mm
Godet à déversement latéral, a. r., sans dents	0,50 m ³	1,8 t/m ³	1750 mm	2480 mm
Godet à déversement intégral, a. r., sans dents	0,65 m ³	1,2 t/m ³	1850 mm	3390 mm
Godet ajouré, a. r.	0,55 m ³	1,8 t/m ³	1850 mm	2500 mm

DENSITÉ – EXEMPLES

Granit, basalte, sable (humide), gravier (humide), schiste :	1,8 - 2,2 t/m ³	Terre végétale, argile, charbon :	1,1 - 1,6 t/m ³
Grès, plâtre, calcaire, terre (humide), sable (sec), gravier (sec) :	1,5 - 1,8 t/m ³	Copeaux de bois (sec), compost, coke :	0,2 - 1,0 t/m ³

ÉQUIPEMENT SUPPLÉMENTAIRE

PNEUMATIQUES

340/80 R 18 XCML Michelin

365/70 R 18 MPT 70 E Conti

365/70 R 18 EM 01 Mitas

Pneus spéciaux sur demande

ÉQUIPEMENTS FRONTAUX

Godet chargeur*	0,65 m ³
Godet à terre*	0,72 m ³
Godet à grande capacité*	0,80 m ³
Godet à grande capacité*	1,00 m ³
Godet à déversement intégral*	0,65 m ³
Godet à déversement latéral	0,50 m ³
Benne universelle*	0,60 m ³
Godet ajourée	0,55 m ³

Ripper porté, avec 3 dents

Porte-fourches, 1240 mm de large, ISO 2328, catégorie 2, forme B

Fourches, 900 mm de long, section transversale 100 x 40 mm

Fourches, 1120 mm de long, section transversale 100 x 45 mm

Crochet à fixer sur les fourches

Crochet intégré à l'attache rapide

Potence avec bras rigide

Potence télescopique à réglage mécanique

Balayeuse, lame de déneigement

*en option avec lame boulonnée

POSTE DE CONDUITE

Siège confort à suspension pneumatique avec support orthopédique des vertèbres lombaires, accoudoirs réglables et appui-tête

MOTEUR DIESEL

Épurateur de fumées diesel Catalyseur

SYSTÈME HYDRAULIQUE

Retour sans pression 4ème circuit, proportionnel

Prise pour marteau hydraulique à main 4ème circuit, électrique

CABINE

Grillage de lucarne FOPS Ventilation pressurisée de la cabine

Fenêtre coulissante sur la porte droite Chauffage d'appoint diesel avec minuterie

Phare de travail AR Climatisation

Gyrophare jaune Volant réglable en inclinaison et hauteur

AUTRES ÉQUIPEMENTS

Version rapide (avec pack autorisation) 36 km/h Antivol

Huile biodégradable, à base d'ester Dispositifs spéciaux de vitesse « extra-lente » sur demande

BIO-E-HYD-HEES Contrepoids AR

Pompe de ravitaillement électrique Coupleurs rapides (« Flat-Face ») pour 3ème circuit sur bras de levage

Clapets de sécurité pilotés sur vérins de levage et de cavage Système d'amortissement des oscillations de charge (LSD)

Avertisseur de recul Coupe-batterie

Système de graissage centralisé

Accélérateur manuel, transmission désactivée

Autres équipements optionnels sur demande

www.terex.com/construction

Date d'application : 01 août 2010. Les descriptions de produit et les prix peuvent être modifiés à tout moment et sans préavis obligatoire. Les photographies et/ou les dessins contenus dans le présent document servent uniquement à des fins d'illustration. Veuillez consulter le manuel de service de votre machine et en observer les instructions afin de l'utiliser de manière conforme à son usage. L'inobservation du manuel de service lors de l'utilisation de nos produits ou une conduite autrement négligée risque d'entraîner des blessures graves, voire de causer la mort. Seule la garantie standard consignée par écrit est octroyée à ce produit. Terex n'offre aucune garantie sortant de ce cadre, ni expressis verbis ni tacitement. Les désignations des prestations et produits mentionnés sont, le cas échéant, des marques, marques de service ou de commerce de Terex Corporation et/ou de ses filiales aux USA et dans d'autres pays. Tous droits réservés. « TEREX » est une marque déposée de Terex Corporation aux USA et dans de nombreux autres pays.

Copyright © 2014 Terex Corporation (R6_250914)

Réf. : TERE566FR

Terex Compact Germany GmbH

Kraftwerkstrasse 4

D-74564 Crailsheim

Tel: +49 (0)7951 / 9357-0

construction@terex.com

Fax : +49 (0)7951 / 9357-671

www.terex.com



TEREX®

WORKS FOR YOU.™