

# FICHE TECHNIQUE

**ARTICLE**

Désignation : **Chariot de stockage inox pour bâtons fumage**

Code Bobet : **4383**

Unité de vente : **Unité**

Photos non contractuelles

**DESCRIPTION :**

**Fabrication :** Inox norme NF EN 1.4301/EN 1.4307 (Inox 304/304L)

**Roulettes :** 4 roulettes (2 fixes et 2 pivotantes)  
Equipées de roues thermoplastiques  
bandage polyuréthane bleu D. 100 mm et chape en inox

**Dimensions :** L. 618 x l. 416 x H. 786 mm

**ALIMENTARITE :**

Afin de garantir leur longévité, nos produits sont fabriqués en inox austénitique (contact alimentaire), norme 1.4301 (304) et norme 1.4307 (304L).

L'assemblage des éléments est réalisé dans nos ateliers, sous atmosphère protégée, selon le procédé de soudage "T.I.G".



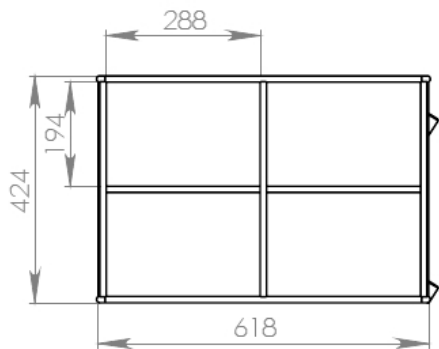
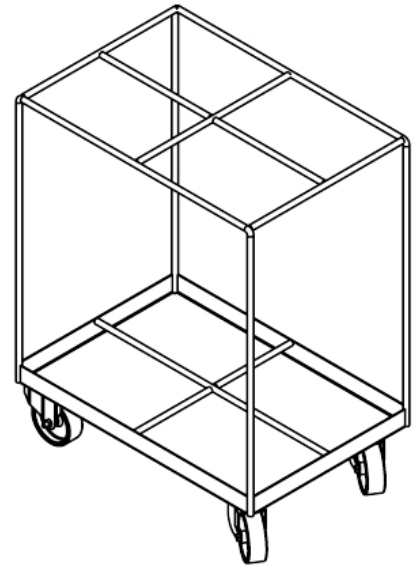
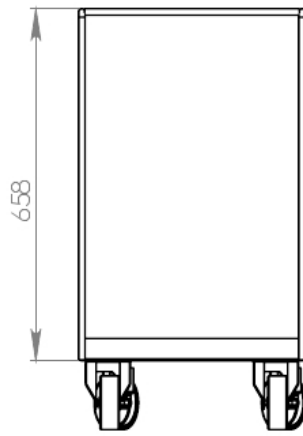
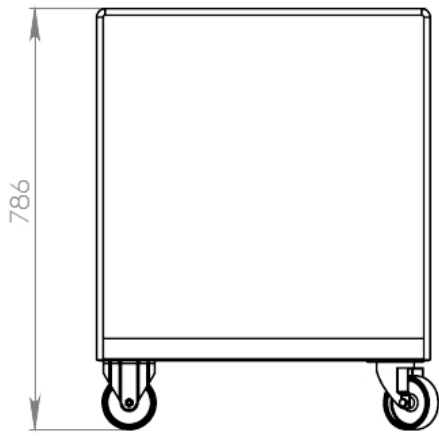

Ce document est la propriété exclusive de BOBET MATERIEL, il ne peut être reproduit sans autorisation écrite

 <small>R.N 23 * Le poteau *          72 470 CHAMPAGNE          Tél: 02 43 74 33 63          Fax: 02 43 74 33 76          Email: bte.techno@bobet-materiel.com</small>	Matière:	Caractéristiques :	Nb.:	Affaire:
	Inox 1.4307		1	
 A4	<b>CHARIOT STOCKAGE          BATONS DE FUMOIR</b> CODE ARTICLE : N°4383			Of.:
				Indice:
			Echelle: 1:10	
			Date: 08/01/10	
			Nom: RIBOT A.	
			Poids: 14Kg	
BOBET MATERIEL				

Les cotes d'encombremments sont susceptibles de varier