

www.girbau.com



MATERIEL DE BLANCHISSERIE



ENGAGEUSE

MINI NEPTUNE

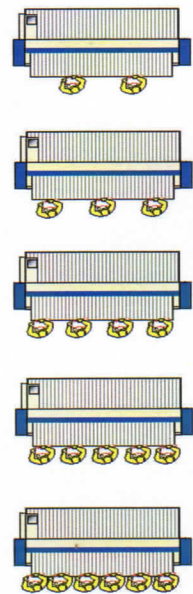
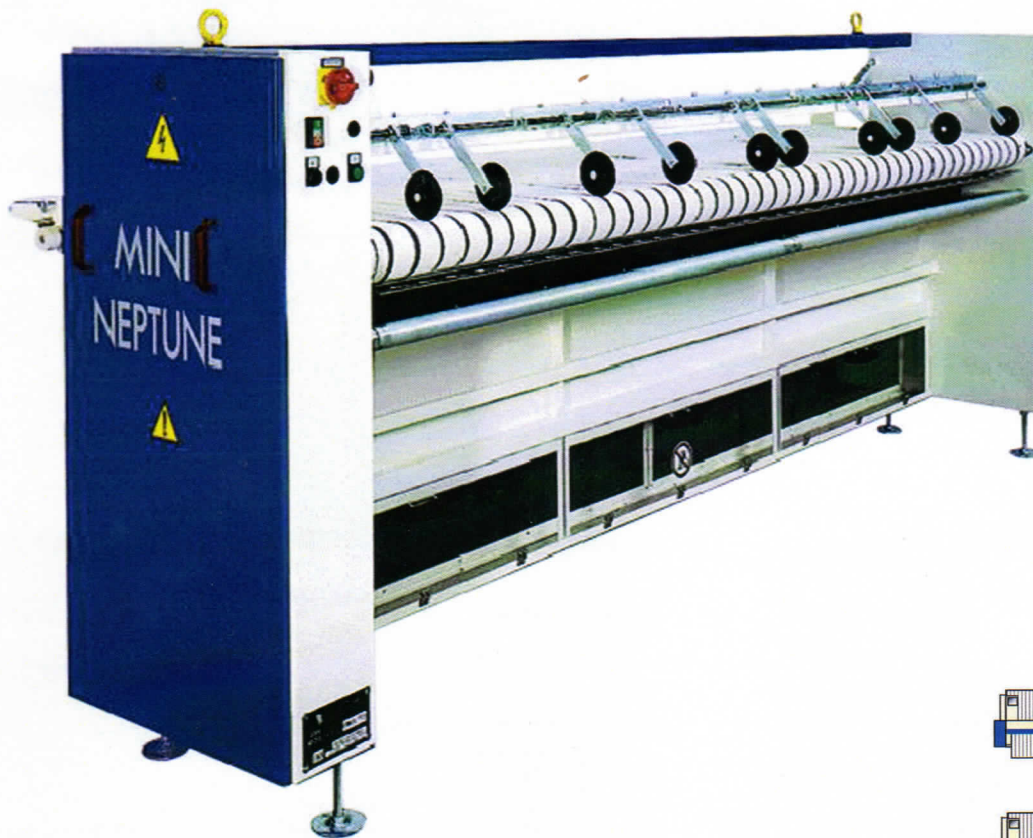

Famille : ENGAGEUSE
 Gamme : Mini Neptune
 Produit : MINI NEPTUNE



MINI NEPTUNE se met devant toutes les sècheuses-repasseuses. MINI NEPTUNE peut indifféremment traiter des petites pièces (napperons, serviettes de table, tabliers, torchons, taies d'oreillers) ou des grandes pièces (nappes, draps, champs opératoires, alèses).

Principe de fonctionnement

Les pièces sont déposées manuellement sur un tapis d'engagement qui assure la liaison avec le tapis d'entrée de la sècheuse-repasseuse.

Le défrichage est réalisé par une aspiration horizontale. Il est possible d'encaster des chariots entre l'opérateur et le tapis d'engagement afin d'améliorer l'ergonomie et la productivité du poste de travail.

Une barre de roulettes d'engagement, avec deux roulettes autocentrées, permet de centrer les articles par voie.

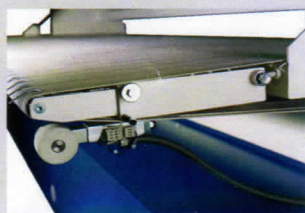

Rallonge de nez.

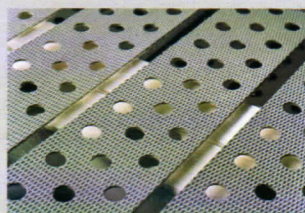
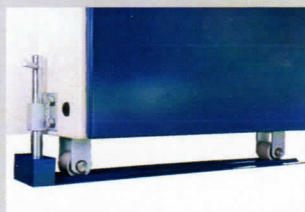
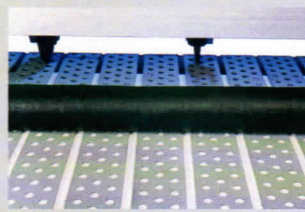

Table d'engagement avec aspiration.



Translation de la machine pour faciliter l'entretien des ventilateurs.



Rouleau presseur fou pour faciliter l'engagement des grandes pièces et des tabliers.

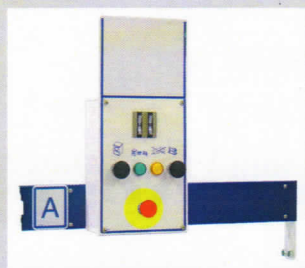

Barre de signalisation deux défauts.



Vitesse variable synchronisée à la sècheuse-repaseuse par générateur d'impulsion.



Barre de roulettes d'engagement avec roulettes indépendantes sur toute la largeur de la voie, conseillée pour les tabliers et nappes.

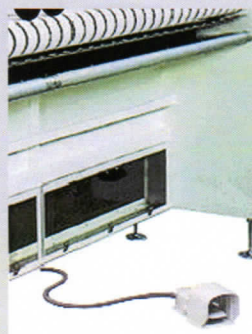

Commande de l'aspiration pour faciliter l'engagement des grandes pièces et des tabliers.



Evacuation avec collecteurs d'aspiration latéraux et sacs anti-poussière.

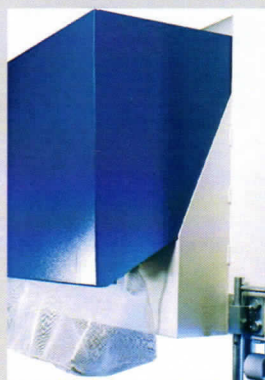

Evacuation avec filtre anti-poussière.

MINI NEPTUNE

MODELE		MiniNeptune
Longueur A *	mm (inch)	3930 (155)
Largeur L **	mm (inch)	1000 (39)
Hauteur H	mm (inch)	1400 (55)
Poids Net	kg (lbs.)	550 (1213)
Poids avec emballage	kg (lbs.)	900 (1984)
Distance Lu	mm (inch)	3300 (130)
Puissance Electrique	kW	5,5

* Renseignements pour une sècheuse-repasseuse de cylindre 3300 mm (130 inch) longueur.

** Largeur minimum. Variable suivant modèle de sècheuse repasseuse.

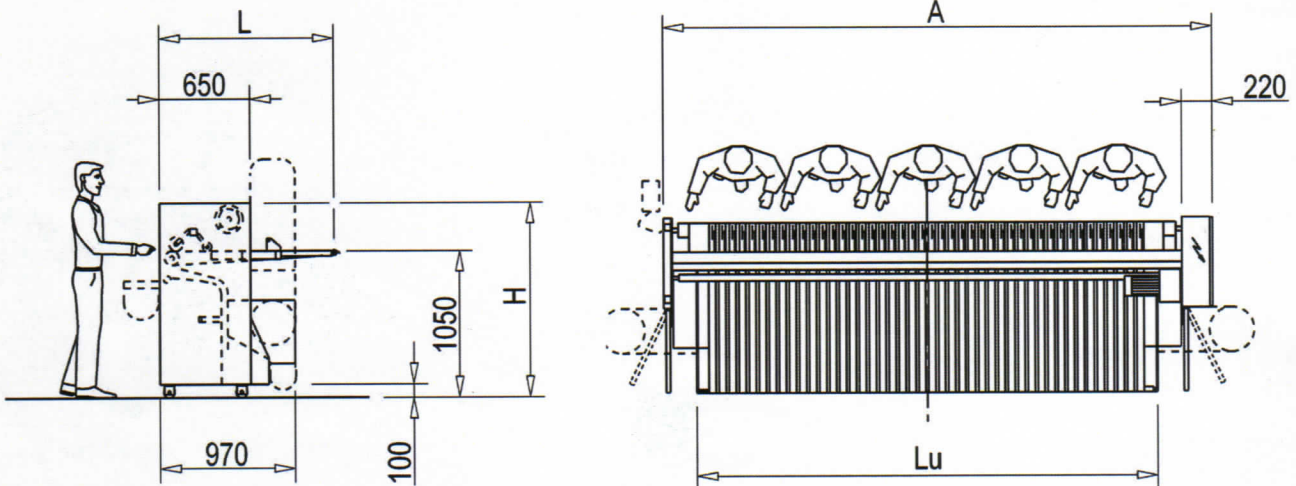

GIRBAU se réserve le droit d'apporter des modifications



GIRBAU, S.A. Ctra de Manlleu, km. 1 - 08500 Vic (Barcelona) Spain - Tel. (+34) 93 886 1100 - Fax (+34) 93 886 0785
girbau@girbau.es - www.girbau.com

BRANCHES

Argentina - Buenos Aires - Tel. +54-1 149017600 - girbauargentina@girbau.com.ar
Brazil - Sao Paulo - Tel. +55 11-69820446 - girbaudobrasil@girbau.com.br
China - Shenzhen - Tel. +86-755-8211 1330 - info@girbau.com.cn
Cuba - La Habana - Tel. (+53-7) 8662071 al 73 - girbau@girbau.co.cu
France - Roissy (Paris) - Tel. +33 1-49388585 - info@girbau.fr
 Grésy-sur-Aix - Tel. +33 479348080 - jm@jeanmichel.fr
Germany - Hannover - Tel. +49-5119357570 - girbau@girbau.de
U.A.E. - Dubai - Tel. +971 4-8839951 - girbau@emirates.net.ae
U.K. - London - Tel. +44(0)-2082057285 - info@girbau.co.uk
U.S.A. - Oshkosh, Wi - Tel. +1(920) 2318222 - info@continentalgirbau.com