

# FICHE TECHNIQUE

**ARTICLE**

Désignation : **Lavabo électronique Dosseret Ecarté**

Codes Bobet :

**18991 : modèle mural**

**18992 : modèle sur pied**

Unité de vente : **Unité**

*Photos non contractuelles*

**CARACTERISTIQUES**

- Fabrication en inox norme NF EN 1.4301/EN 1.4307 (inox 304/304L), finition polie
- Dosseret écarté du mur, facilitant le nettoyage
- Cuve demi-sphérique diamètre 300 mm
- Commande électronique pour ne distribuer que la quantité d'eau nécessaire:
  - \* Ouverture et fermeture automatique de l'écoulement dès la présentation ou le retrait des mains dans le champ de détection de la cellule électronique
  - \* Sécurité anti-blocage: une temporisation de sécurité assure la fermeture après 20 secondes d'écoulement, en cas de négligence ou d'obstacle situé dans le champ de détection
- Alimentation F3/8"
- Equipé d'un robinet à piles lithium
- Entièrement étanche
- Pas de zones de rétention d'eau pour une hygiène parfaite
- Pas de branchement électrique
- Equipé d'un robinet et d'une bonde
- Livré avec un siphon

**ACCESSOIRES EN OPTIONS :**

- Mitigeur eau chaude/eau froide
- Distributeur de savon

**ALIMENTARITE :**

Afin de garantir leur longévité, nos produits sont fabriqués en inox austénitique (contact alimentaire), norme 1.4301 (304) et norme 1.4307 (304L).

L'assemblage des éléments est réalisé dans nos ateliers, sous atmosphère protégée, selon le procédé de soudage "T.I.G".

**IND**

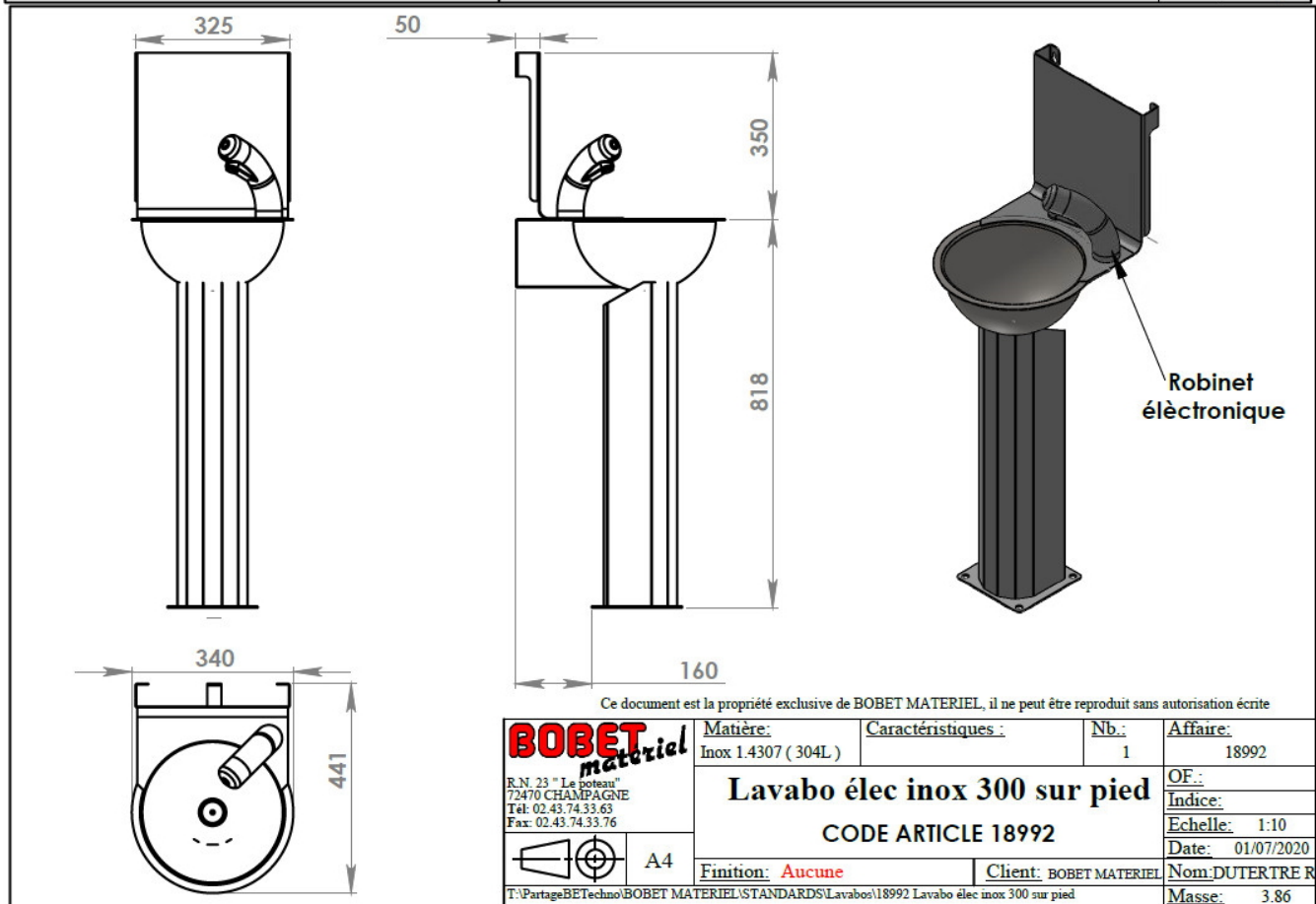
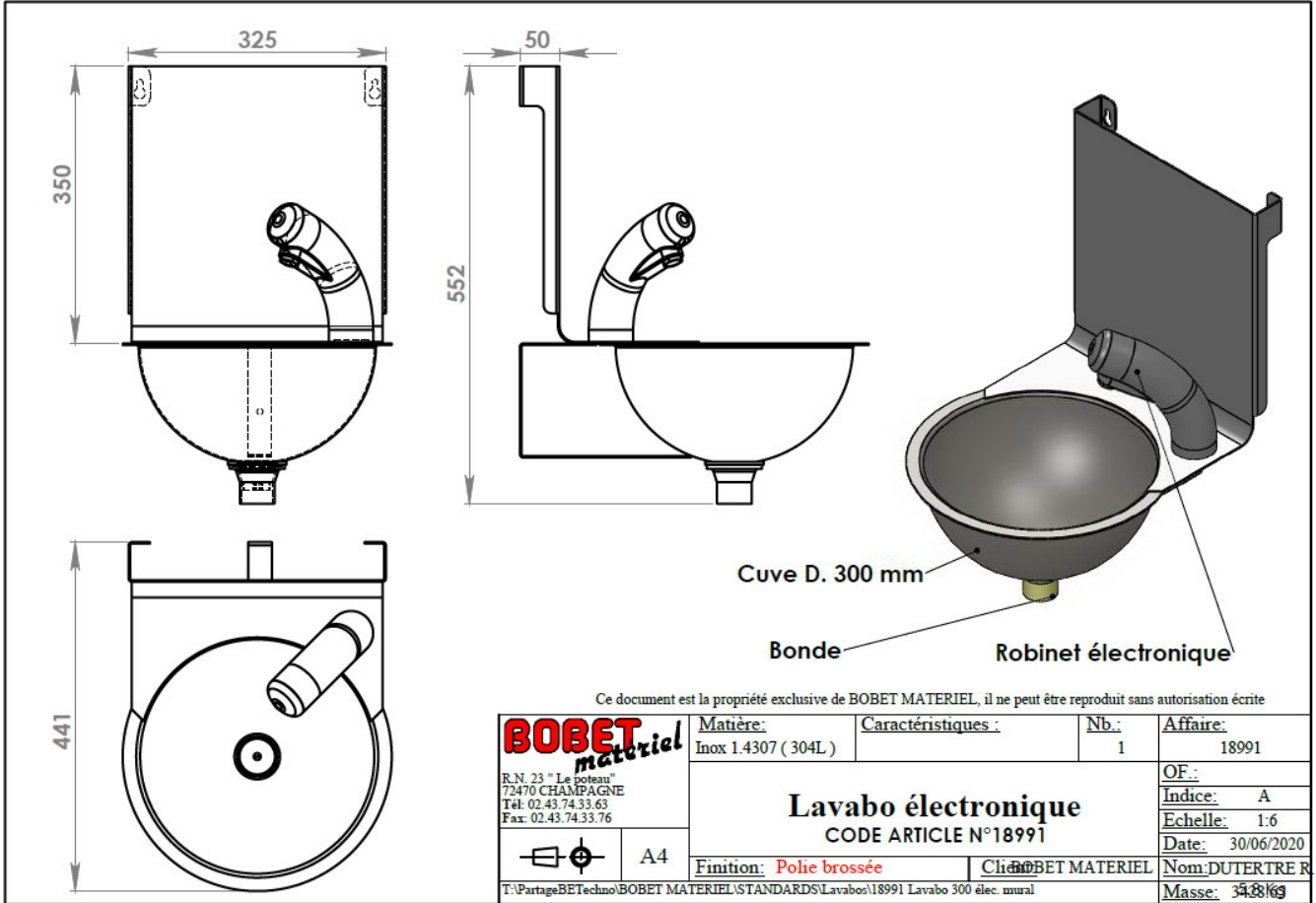

Les cotes d'encombrements sont susceptibles de varier