

FILTRE HYDROSTATIQUE



APPLICATIONS

UTILISATIONS

Filtration individuelle ou centralisé des machines-outils.

- . Des liquides de rectification et d'usinage: émulsions, solutions synthétiques, micro-émulsions.
- . Des fluides de laminage et de tréfilage.
- . Des huiles de rodage.
- . De tous autres liquides aqueux.

AVANTAGES

- . Amélioration de l'état de surface des pièces.
- . Augmentation de la durée de vie des liquides.
- . Usure réduite des outils.
- . Encrassement moins rapide des meules.
- . Filtration de qualité constante.
- . Réduction des coûts de maintenance.
- . Encombrement réduit par rapport à un filtre plan

Fonctionnement :

Le média filtrant est introduit entre deux roues latérales et une bande métallique sans fin formant une zone de filtration en forme de demi-cercle.

Le liquide à filtrer arrive sur le coté du filtre par un arbre creux et un diffuseur destiné à favoriser une répartition homogène du contaminant.

Les particules en suspension se déposent progressivement sur le papier sous forme d'un gâteau participant ainsi à l'amélioration de la filtration.

Le colmatage progressif du media entraîne la diminution du débit de filtration générant une augmentation du niveau dans le tambour. Suivant le type de filtre, le niveau peut atteindre jusqu'à 500 mm, créant ainsi une pression hydrostatique sur le papier filtrant.

Cette pression permet une utilisation et une filtration optimale du papier.

Lorsque le niveau maximal est atteint dans le tambour, le moto-réducteur se met en marche pour renouveler le papier, et évacuer les boues dans une benne de récupération.

Quand le niveau diminue dans la zone de filtration, le motoréducteur s'arrête après l'impulsion de l'interrupteur au niveau bas. Des racles sont montées entre les roues pour faciliter l'évacuation de la boue et des copeaux.

Un contrôleur de fin de rouleau de papier indique que le rouleau doit être changé.

Suivant le débit et la finesse de filtration souhaités, il est possible de choisir différents types de papiers.

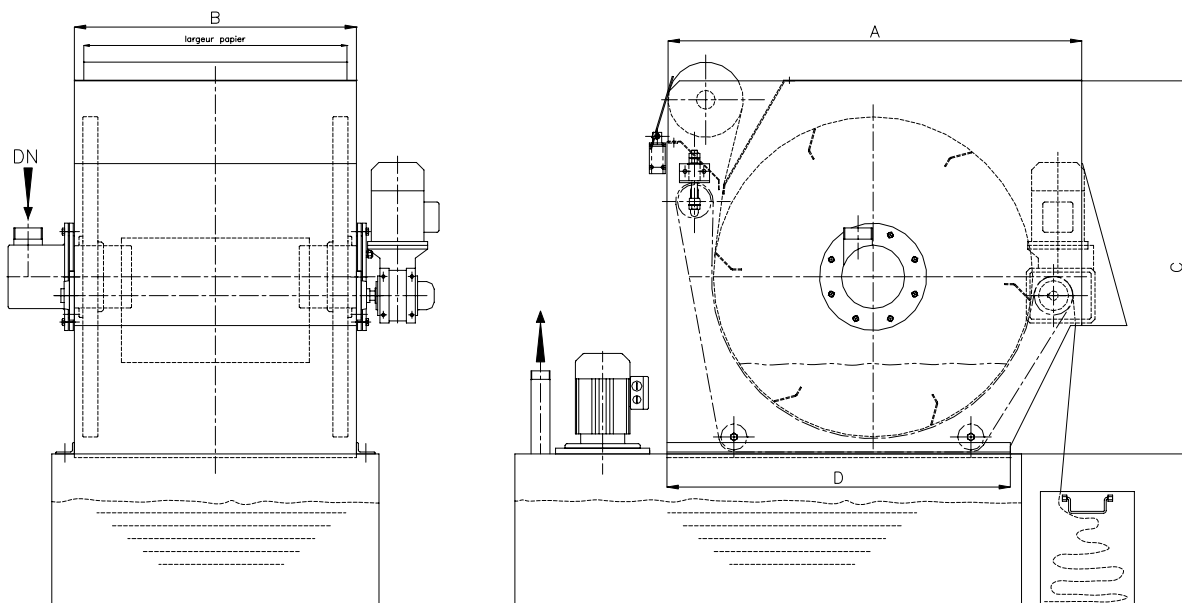

Type	Débit émulsion en L/min	Débit huile 20 mm ² /s	Surface filtrante en m ²	A	B	C	D	DN	Largeur du papier en mm	Poids à vide approximatif en Kg
FH120	120	60	0,32	750	550	700	640	32	500	220
FH250	250	125	0,44	750	750	700	640	50	700	250
FH350	350	175	0,73	1100	750	1000	910	65	700	350
FH600	600	300	1,1	1100	1050	1000	910	80	1000	450
FH1000	1000	500	1,6	1100	1550	1000	910	100	1500	550
FH1500	1500	750	2,10	1100	2050	1000	910	150	2000	650