



Notice de Montage

CACHE-POUBELLE DOUBLE CONTEMPORAIN

Réf : CP 1609 AL

CACHE-POUBELLE DOUBLE CONTEMPORAIN

Réf : CP 1609 AL

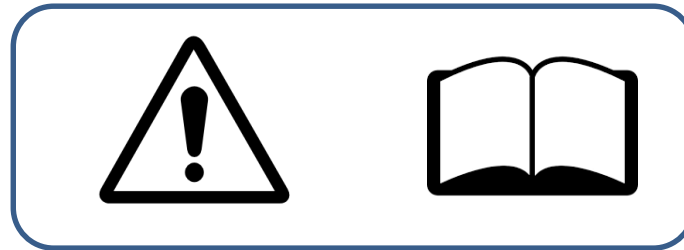

**NOTICE A LIRE ATTENTIVEMENT ET A CONSERVER
EN CAS DE PRÊT OU DE VENTE DE L'ABRI VOUS DEVEZ COMMUNIQUER CETTE NOTICE A L'ACQUEREUR**

ATTENTION

- *Il est formellement interdit de monter sur le toit du cache-poubelle double.*
- *En cas de chute de neige importante, supérieure à 10 cm, vous devez obligatoirement déneiger **le cache poubelle double** afin d'éviter une surcharge importante et le risque de celui-ci. La société FORESTA sera déchargée de toute responsabilité en cas de litige lié à une surcharge de neige.*

IMPORTANT

Le cache-poubelle double ne peut être installé dans les zones dont l'altitude est supérieure à 500 m.

IMPORTANT



ATTENTION :

- Ce cache-poubelle double est fabriqué avec des matériaux qualitatifs. Les **abris** HABRITA offrent de l'espace de rangement et de la protection contre les dommages causés par le soleil, une pluie légère, la sève, les excréments d'animaux ou d'oiseaux et un peu de neige. Veuillez ancrer correctement la structure du cache-poubelle double FORESTA. Consultez le guide pour connaître les détails sur son ancrage. Il incombe à l'utilisateur d'assurer un ancrage adéquat et de garder le toit correctement posé et exempt de neige et de débris. Veuillez lire et vous assurer de bien comprendre les détails de l'installation, les avertissements et les mises en garde avant d'entreprendre l'installation du cache-poubelle double HABRITA.

SECURITE :

- Certaines pièces peuvent être coupantes. Etre prudent lors de la manipulation des éléments.
- Porter toujours des gants, des lunettes de protection et des vêtements à manches longues lors de l'assemblage ou pendant toute opération de maintenance sur votre produit.
- Ne pas tenter de construire le produit dans des conditions venteuses ou humides. Pour éviter les blessures, ne pas laisser les enfants jouer autour ou à proximité de la zone d'assemblage du produit.
- Ne grimpez pas ou ne vous tenez pas debout sur le toit du produit.

DANGER :

- Avant d'entreprendre l'installation, vérifier les autorisations nécessaires et les règlements auprès de votre mairie, concernant le cache-poubelle double.
- Choisir correctement l'emplacement où vous allez placer votre cache-poubelle double.
- Placer le cache-poubelle double hors des vents dominants.
- Ne placer pas la porte du cache-poubelle double ouvertures face aux vents dominants.
- Choisir votre emplacement avant de commencer le montage. Assurer-vous que la surface de montage est nivelée et qu'il n'y a pas d'objets pointus afin d'éviter tout risques de rayures ou de dommages sur le produit.
- TENEZ-VOUS ELOIGNE DES FILS ELECTRIQUES.
- Eviter les lignes électriques, les branches d'arbres et les autres types de structures. Avant de creuser, vérifier la présence de tuyaux ou de fils enfouis. N'installer pas le cache-poubelle double HABRITA à proximité d'un toit ou de toute autre structure pouvant laisser tomber de la neige, de la glace ou des débris. Suspendre AUCUN objet au toit ou aux barres de soutien.
- Attention, en cas de non respect des recommandations de montage, la garantie ne pourra pas être appliquée.

IMPORTANT

ATTENTION :

- Ne pas fumer et n'utiliser aucun dispositif produisant des flammes (barbecue, foyer, friteuse, bougie, lanterne) à proximité du cache-poubelle double. Ne pas ranger des liquides inflammables (essences, kérosène, pétrole lampant, etc..) à proximité de l'abri. Ne pas exposer le dessus ou les parois du cache-poubelle double au feu ou à toute source de d'incendie.

ANCRAGE ET INSTALLATION DE L' ARMATURE :

- IL INCOMBE A L'UTILISATEUR D'ASSURER L' ANCRAGE ADEQUAT DE L' ARMATURE.
- Le fabricant n'assume aucune responsabilité pour les dommages causés au cache-poubelle double ou à son contenu par les catastrophes naturelles ou évènements particuliers. Tout cache-poubelle double n'étant pas ancré solidement, risque de s'envoler et de causer des dommages, qui ne seront pas imputables au fabricant.
- Vérifier périodiquement les ancrages pour assurer la stabilité du cache-poubelle double.
- Le fabricant ne peut être tenu responsable d'un cache-poubelle double qui s'envole.
- Dès l'achat de votre cache-poubelle double penser à faire la déclaration d'achat auprès de votre assurance, de votre cache-poubelle double, pour être couvert en temps de tempête ou autres conditions météorologiques aboutissant à une détérioration de votre cache-poubelle double et être couvert lors d'une intempérie majeure déclarée « catastrophe naturelle » .
- Nous garantissons la fourniture des pièces détachées durant 2 ans à compter de l'achat du produit.

INFORMATIONS COMPLEMENTAIRES

LA GARANTIE NE CONCERNE PAS :

- Les griffes, empreintes, éclats, coups ou brûlures – les défauts ou détériorations provoqués par un usage différents de celui pour lequel le produit a été conçu, par une mauvaise utilisation ou par le non-respect de la notice de montage, guide de pose ou des conseils d'utilisation et d'entretien ;
- Les détériorations ou défauts provoqués lors de la livraison, de l'installation ou du montage, par le distributeur, l'installateur ou le consommateur ;
- Les défauts d'aspect visible lors de la livraison du produit ;
- Les modifications d'aspect du produit consécutives à l'usage, en particulier pour les éléments soumis à l'usure ;
- Les produits qui ont été entreposés dans des conditions inadaptées ;









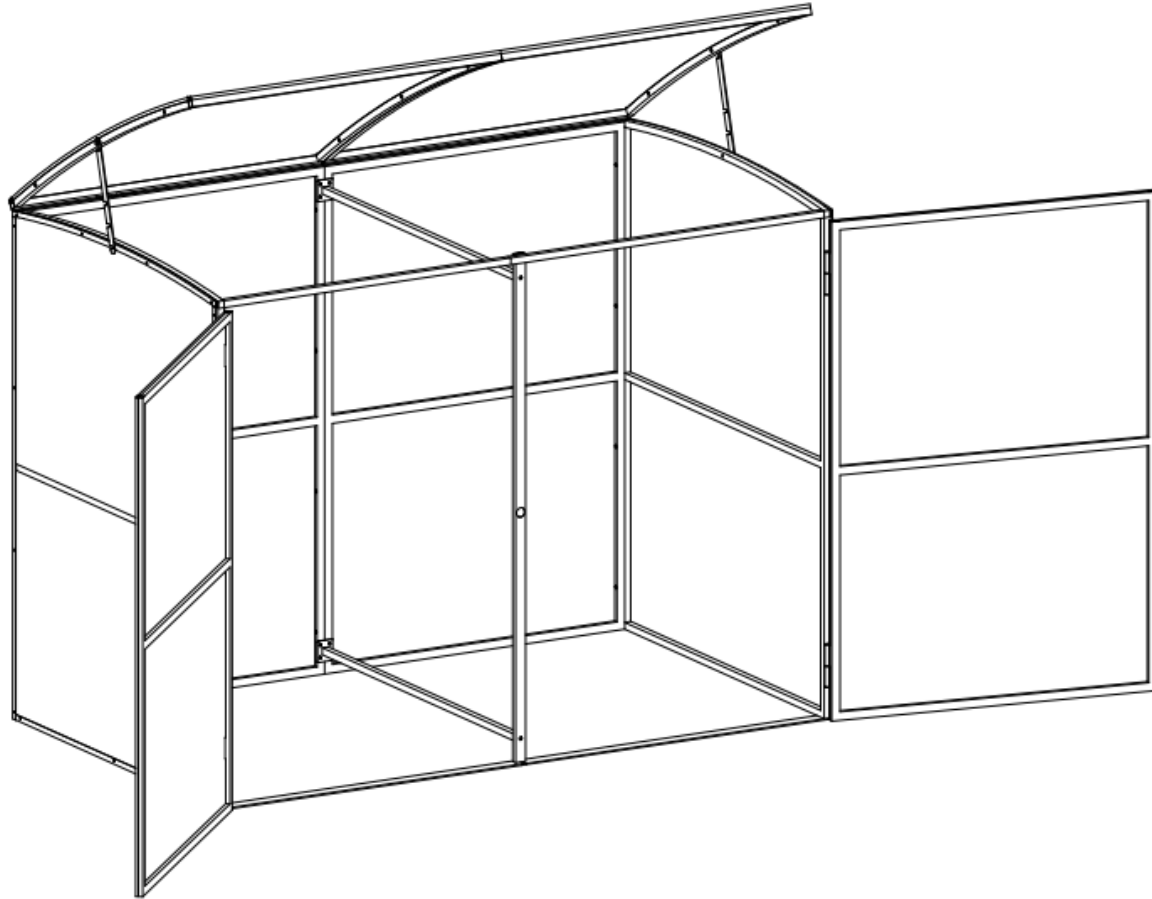
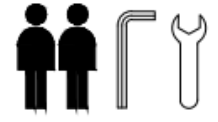













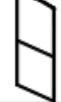





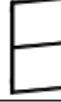

Délais de la garantie :



- La garantie prend effet le jour d'achat par le consommateur et est valable 2 ans ;
- La garantie couvre les pièces reconnues défectueuses par FORESTA, tels que les vices de fabrication matière ;

Demande de garantie :

- Toute demande de garantie doit être formulée au revendeur uniquement ;
- Accompagner votre demande d'une description écrite et claire de l'avarie constatée, ainsi que de photos claires, précises et détaillées.



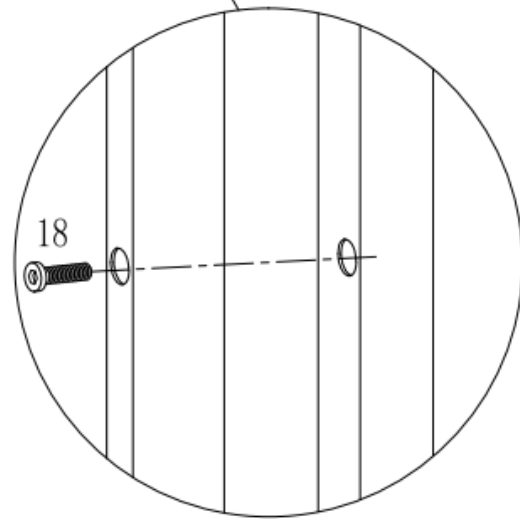
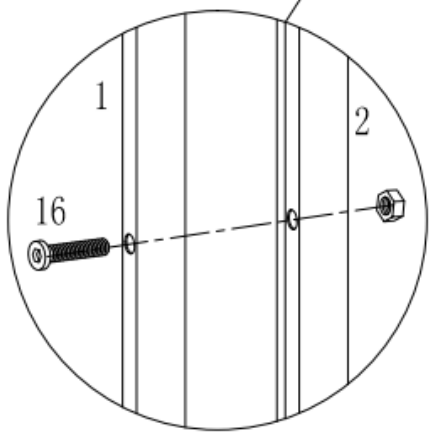
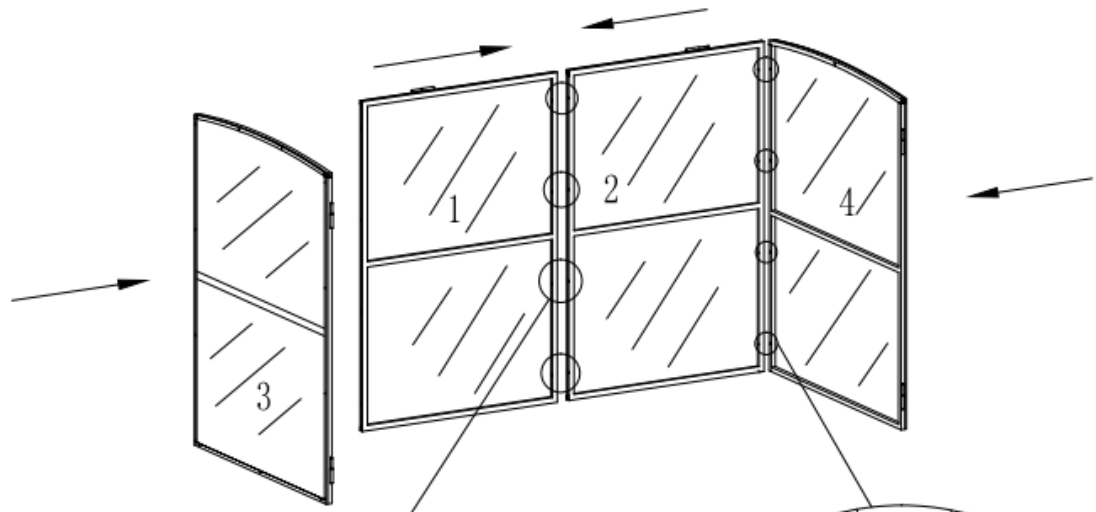

#	 MM	x	#	 MM	x	#	 MM	
1		1x	10		2x	19	 1/4"*18	1x
2		1x	11		1x	20	 1/4"*8	2X
3		1x	12		1x	21	 1/4"*20	4X
4		1x	13		1x	22	 1/4"*10	4X
5		1x	14		1X	23	 M4*12	8X
6		1x	15		2x	24		2X
7		1x	16	 1/4"*45	4x	25		4X
8		1x	17	 1/4"*38	3x	26		4X
9		1x	18	 1/4"*30	10x			

16		4x
18		8x



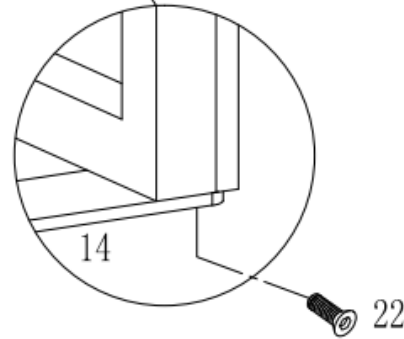
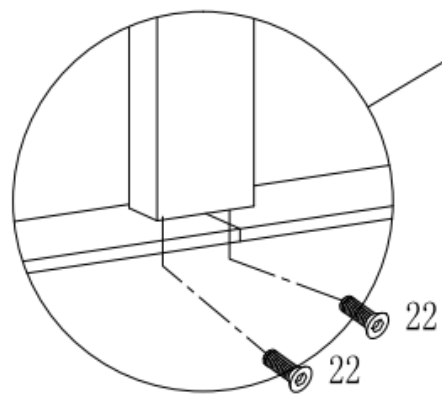
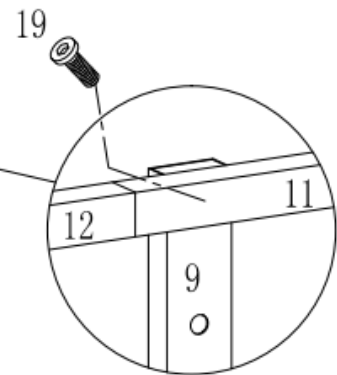
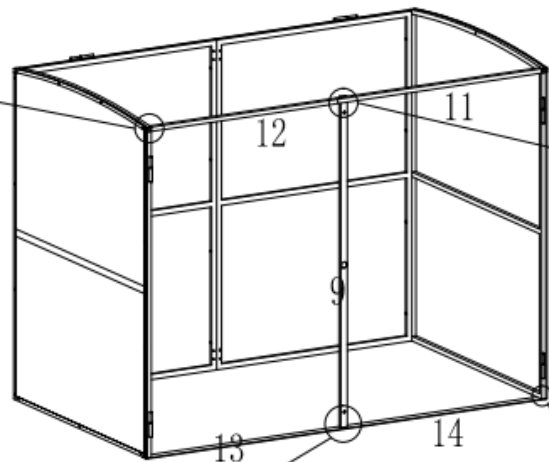
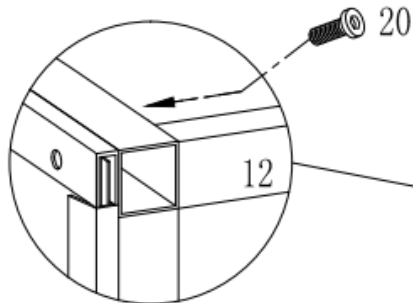

①

19		1x
20		2x
22		4x



2

18		8x
23		8x

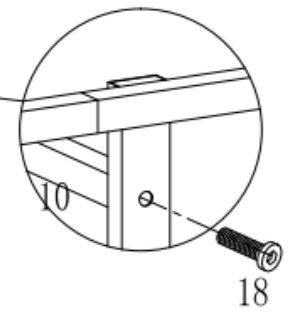
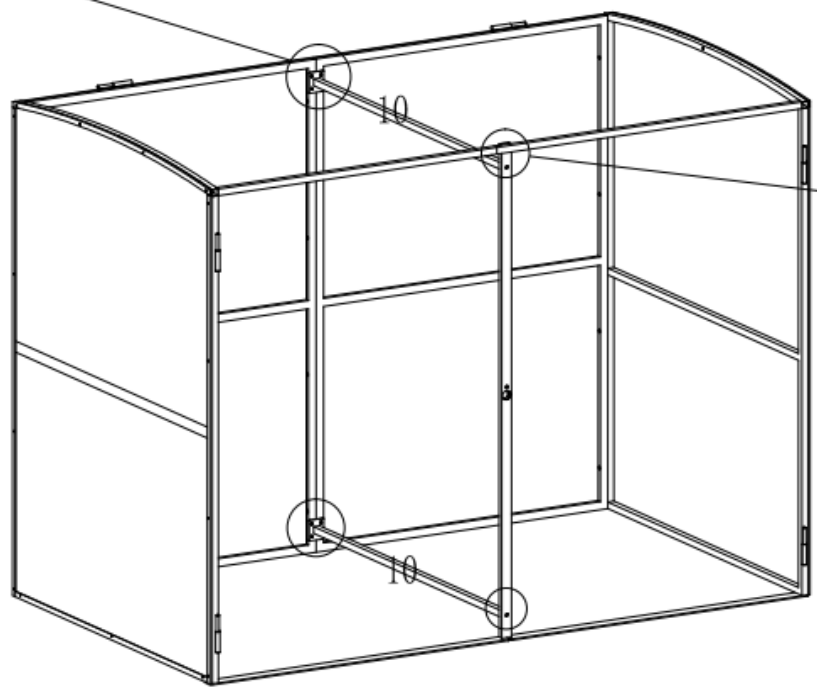
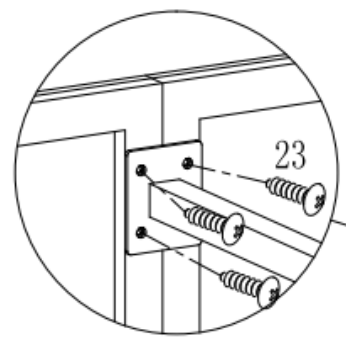

3

17   3x

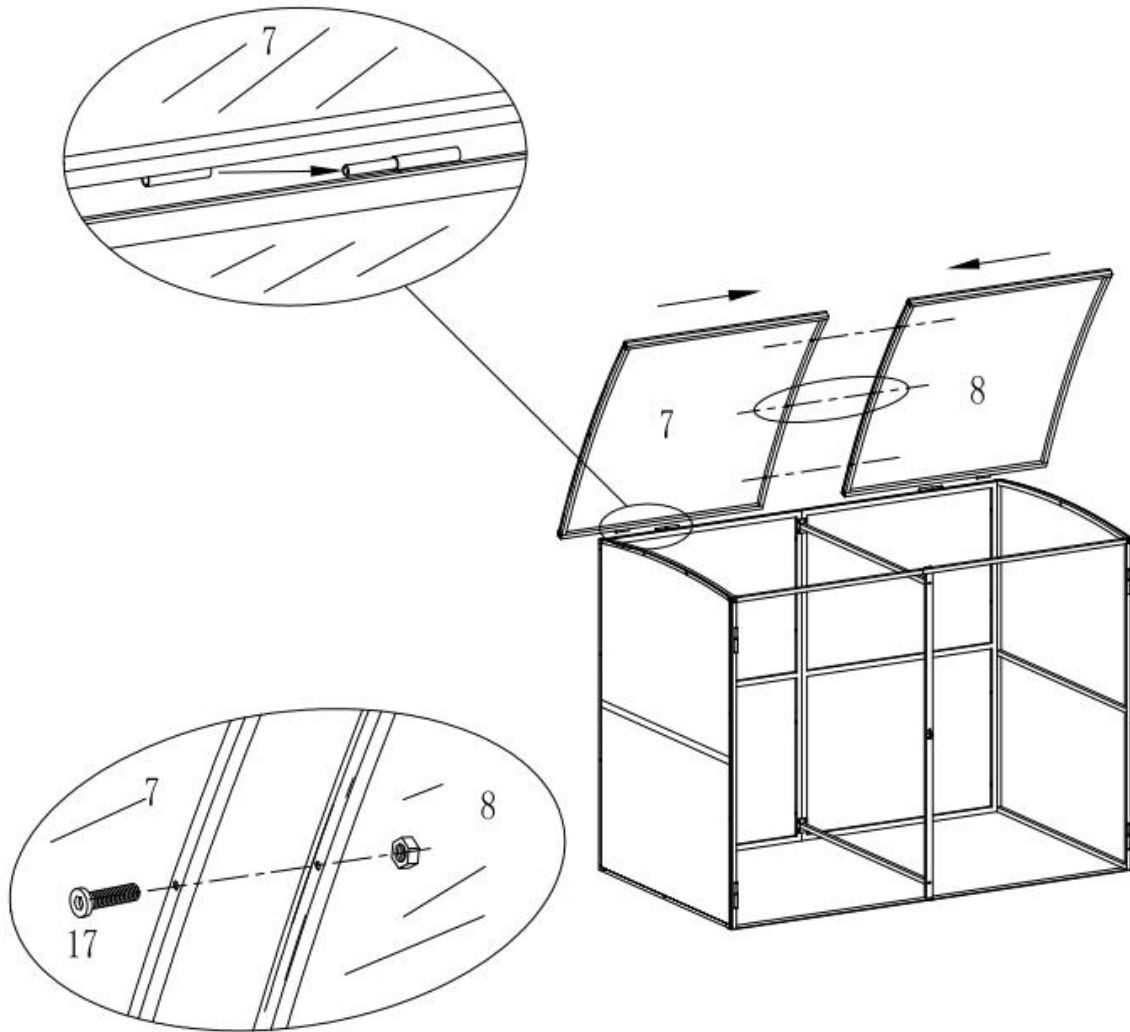

4

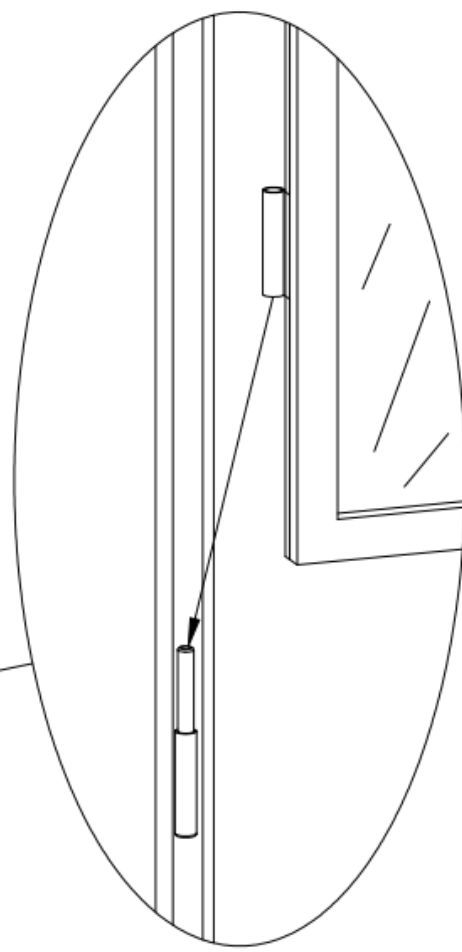
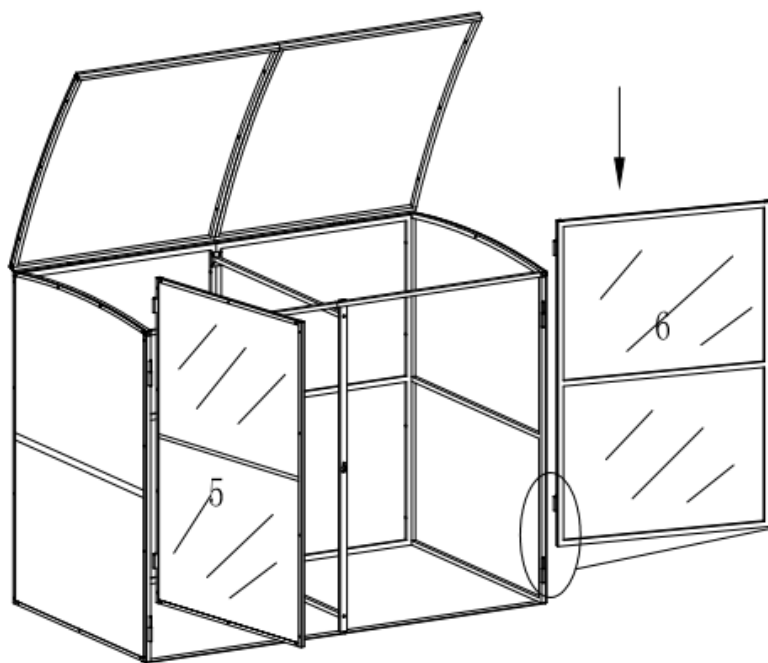

5

6

21  4x

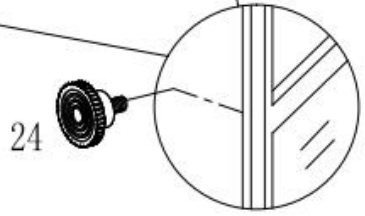
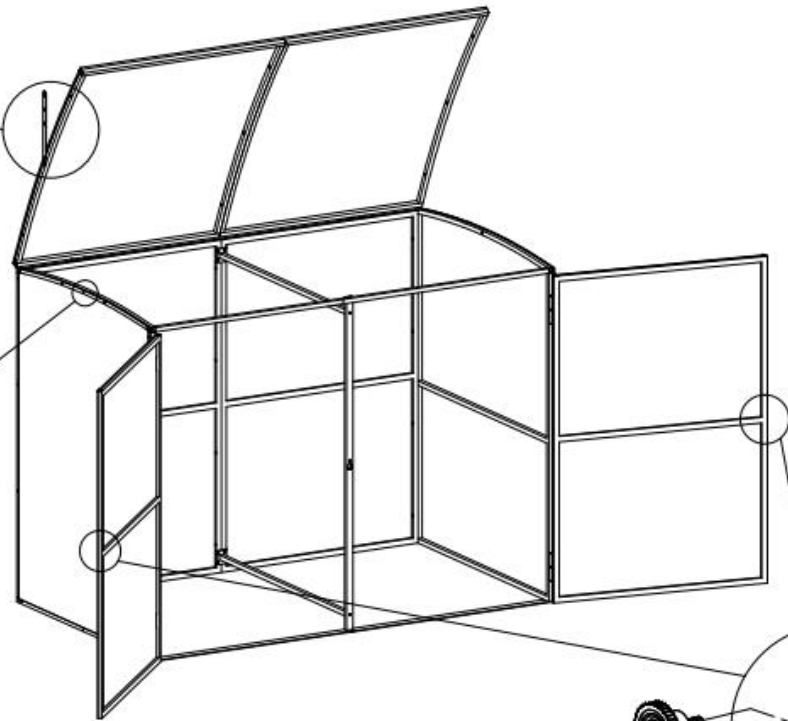
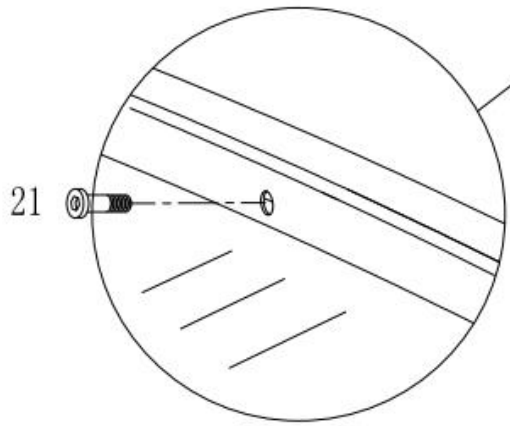
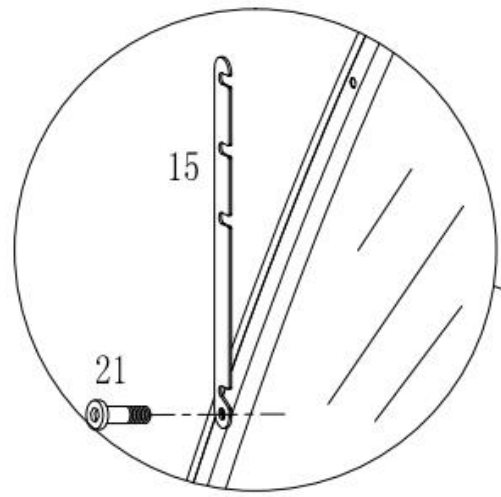

7

26  4X

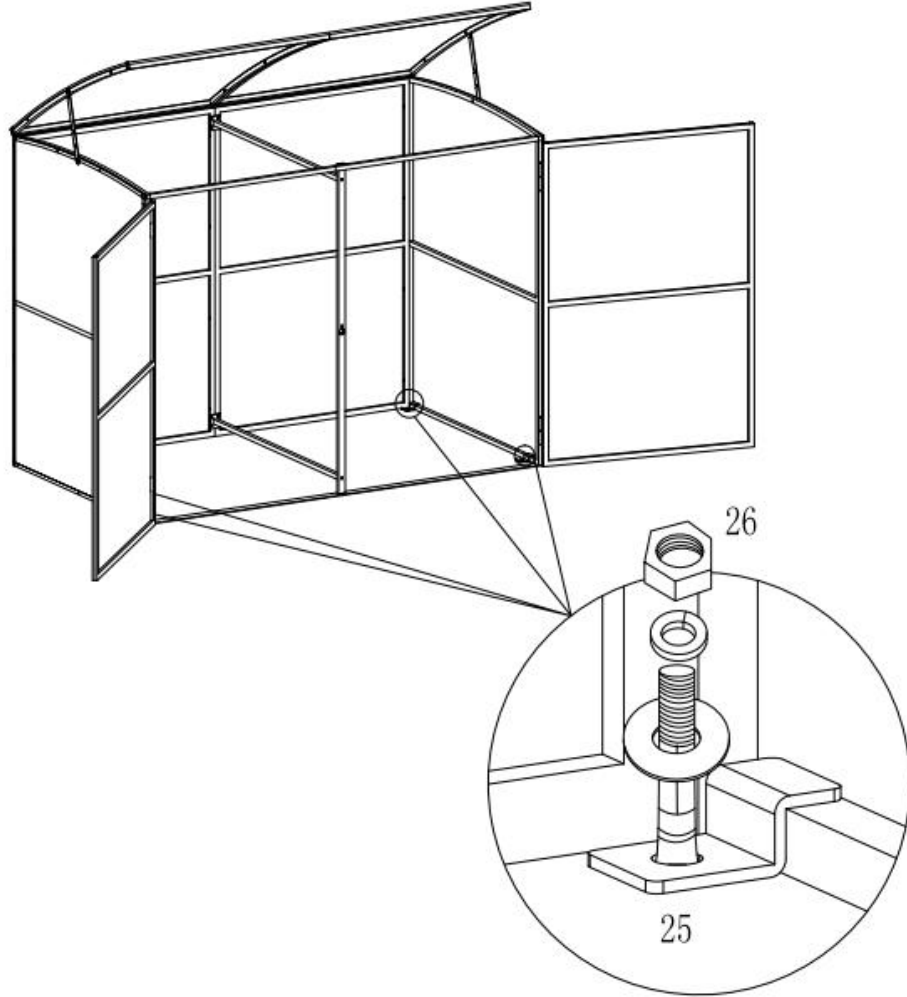

IMPORTANT

Le fabricant décline toute responsabilité dans les dégâts éventuels causés par le non-respect des instructions d'installation du présent document, décline toutes responsabilité en cas de modification arbitraire des pièces d'origine et par l'intégration de bardage.

CONSIGNE D'ENTRETIEN

- Nettoyer à l'eau claire ou avec des produits au PH neutre.
- Déblayer les feuilles qui peuvent obstruer le toit et les gouttières d'évacuation.

