



Machines

## Rouleaux monocylindres ASC 30/50

[www.ammann-group.com](http://www.ammann-group.com)



## ASC 30/50

### L'idée de base

- Un rouleau monobille doit s'adapter aux applications les plus diverses. Des résultats optimum de compactage doivent être atteints le plus apidement possible sur des sols et des projets de construction les plus divers. Les exigences du client vis-à-vis de l'appareil sont en effet très diversifiées.
- L'objectif visé lors du développement de nos rouleaux monobille est donc de prendre en compte tous ces désirs et de les réaliser avec cette série.
- C'est pourquoi, ces appareils sont livrables à des tailles et modèles différents. Le client peut assembler ici la machine qui correspond à ses propres exigences.
- A bille lisse ou à pieds dameurs, avec lame denivellement ou segments lisses disponibles en option, la bille monobilles à pieds dameurs peut être transformé en très peu de temps en bille lisse.

## Specific

Un rouleau monobille correspondant à tout les besoins de la clientèle. Chez Rammax, vos rêves deviennent réalité. La structure modulaire permet une adaptation sur mesure.

## Confort

- Poste de pilotage aux dimensions généreuses, isolé de toutes vibrations. La transmission des vibrations et des oscillations est ainsi réduite au maximum.
- Commandes de translation et de la lame de nivellement réunies sur un seul levier.
- Tableau de bord convivial et utilisation simple des commandes.

## Lame de nivellement

- En équipant la machine d'une lame à nivellement hydraulique, l'espace de travail peut être comblé et compacté sans engin de terrassement supplémentaire.
- Combinée à la fonction „inclinaison“ de la lame, la machine peut préparer une largeur de réglage optimale avant de la compacter.



Vue d'ensemble de la cabine



Commande de la lame







## ASC 30/50

- Concept hydraulique innovateur grâce à l'utilisation du système „Twin-Lock“. Il s'agit ici d'un système de traction entièrement automatique et en cas de perte d'adhérence des roues ou de la bille le couple est réparti sans à-coups sur les autres éléments moteurs.
- Ce système permet une utilisation sur de très fortes pentes et toute nature de terrain.
- Le ASC 50 a été développée à partir du ASC 30. Une machine extrêmement compacte a donc pu être réalisée pour ce type de matériel. Grâce à ses dimensions compactes et à sa facilité d'utilisation, cet appareil peut faire valoir pleinement ses capacités sur des surfaces de construction plus petites.

## Cabine

- Tout comme le ASC30 / ASC 50 est livrée au modèle standard avec le poste de pilotage ROPS. Une cabine fermée avec chauffage, rétroviseurs chauffants et phares de travail avant et arrière peut être livrée.

## Variable

- ASC 50-HD sont équipées en série avec une puissance de compactage variable. De ce fait les matériels sont polyvalents et assurent une parfaite finition sur toute nature de matériaux.

Il est possible de choisir entre deux variantes:

- 1) Combinaison d'une fréquence faible avec amplitude et puissance de compactage élevées
- 2) Combinaison d'une fréquence élevée avec amplitude et puissance de compactage faibles

La machine peut ainsi s'adapter à différents types de sols et d'installations.

- Sur ASC 50-HDPD l'inversion du sens de rotation permet de conserver une force de compactage optimale tout en augmentant les capacités en pente.

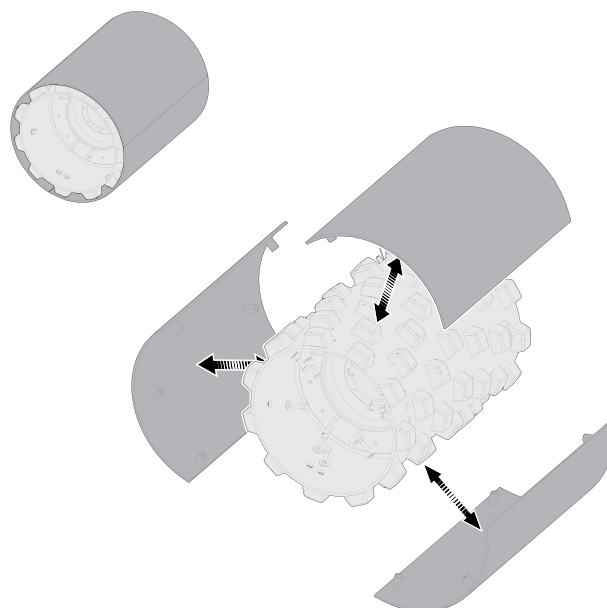

Segments lisses en option

# Caractéristiques techniques



1. Lame de nivellement hydraulique avec fonction inclinaison et position „flottante”
2. Cabine fermée avec chauffage et phares de travail (Option ASC 30/50)
3. Visibilité idéale pour le conducteur
4. Dégagement latéral total grâce aux passages hydrauliques à l’intérieur du châssis
5. Puissance de compactage élevée pour des dimensions compactes
6. Articulation centrale oscillante
7. Contrôle de traction „Twin-Lock” (ASC 30/50)
8. Centre de gravité bas



		ASC 30 HDPD	ASC 50 D	ASC 50 HD
				*PD
Modèle		Bandage lisse	Bandage lisse	Bandage lisse/Bandage à pied d'ours
Largeur de travail	mm	1200	1400	1400
<b>Poids</b>				
Poids en marche	kg	4100	4320	4500
Poids sur l'essieu arrière	kg	-	2370	2420
Poids sur l'essieu avant	kg	-	1960	2080
Charge linéaire statique	kg/cm	19,25	16,6	17,3
<b>Entraînement</b>				
Moteur/type		Kubota V 2203 M	Kubota V 2203 M	Kubota V 3600
Puissance	kW/PS	35,9/48	35,9/48	49,8/67
tr/min		2800	2800	2600
Nombre de cylindres/refroidissement		4/refroidissement eau	4/refroidissement eau	4/refroidissement eau
Type d'entraînement		hydrostatique	hydrostatique	hydrostatique
<b>Système de vibration</b>				
Force centrifuge	kN	95	100	100/40 - 100 (HDPD)
Amplitude	mm	1,8	1,8	1,8/0,8 - 1,8 (HDPD)
Fréquence	Hz	36	34	31/34 - 34 (HDPD)
Type d'entraînement		hydrostatique	hydrostatique	hydrostatique
<b>Capacité des réservoirs</b>				
Carburant	l	78	78	78
Huile hydraulique	l	140	140	140
<b>Qualités de roulement</b>				
Vitesse (à plat)		0 - 7	0-7	0-7,5
Direction	+/- °	articulation	articulation	articulation
Angle de direction		30	27	27
Aptitude en côte avec/sans vibration	%	30/40	30/30	40/40

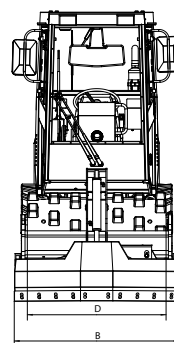
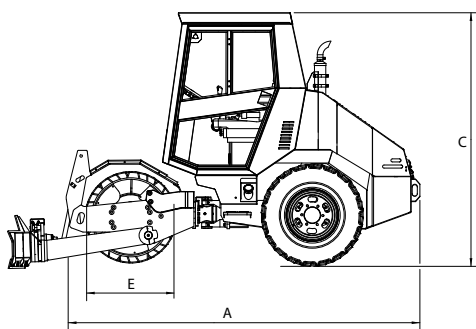

Dimensions (mm)	A	B	C	D	E
ASC 30 HDPD	3190	1330	2470	1200	890
ASC 50 D	3920	1540	2480	1400	1070
ASC 50 HD	3920	1540	2480	1400	1070

**Australia:** Ammann Australia Pty. Ltd. | Narangba 4504

**Austria:** Ammann Austria GmbH | 4114 Neuhaus

**Brazil:** Ammann do Brasil | CEP: 94180-452 Gravataí/RS

**Bulgaria:** Ammann Bulgaria | 1700 Sofia

**China:** Ammann Construction Machinery Shanghai Co. Ltd. | Shanghai 201700

**Czech Republic:** Ammann Czech Republic a.s. | 54901 Nové Město nad Metují

Ammann Asphalt GmbH | 60200 Brno

**France:** Ammann France SAS | 94046 Créteil/Cedex

**Germany:** Ammann Asphalt GmbH | 31061 Alfeld (Leine)

Ammann Verdichtung GmbH | 53773 Hennef

Ammann Elba Beton GmbH | 76275 Ettlingen

**India:** Ammann Apollo India Private Ltd. | Ahmedabad 380 009

**Indonesia:** Ammann South East Asia | Jakarta 11530

**Italy:** Ammann Italy S.p.A. | 37012 Bussolengo

**Kazakhstan:** Ammann Kazakhstan LLP | Almaty 050051

**Netherlands:** Ammann Benelux B.V. | 7730 SK Ommen

**Poland:** Ammann Polska sp.z.o.o. | 02-230 Warszawa

**Romania:** Ammann Group Romania S.R.L. | 060233 Bucharest

**Russia:** Ammann Russia o.o.o. | 127 473 Moscow

**Singapore:** Ammann Singapore Pte. Ltd. | 307591 Singapore

**Spain:** Ammann Iberia S L | Madrid

**South Africa:** Ammann Construction Machinery South Africa | Benoni 1500

**Sweden:** Ammann Scandinavia | 211 20 Malmö

**Switzerland:** Ammann Switzerland Ltd. | 4901 Langenthal

Avesco AG | 4901 Langenthal

**Turkey:** Ammann Teknomak A.S. | Ankara 06370

**Ukraine:** OOO Ammann Ukraine | 03150 Kiev

**United Arab Emirates:** Ammann NME FZE | Dubai

**United Kingdom:** Ammann UK Ltd. | Warwickshire CV37 0TY

**USA:** Ammann America Inc. | Ponte Vedra | Florida 32082

Detailed information can be found at: [www.ammann-group.com](http://www.ammann-group.com)

