

# Dynapac CC2300C

## Rouleaux mixtes



### Caractéristiques techniques



#### Poids

Poids max. en ordre de marche	8 650 kg
Poids en ordre de marche (avec ROPS)	7 600 kg
Poids sur le cylindre (AV/AR)	4 050 kg/3 550 kg



#### Translation

Vitesse de travail	0-12 km/h
Oscillation (AV/AR)	±7
Aptitude en pente théorique	46 %



#### Caractéristiques de compactage

Charge par roue	888 (kg/wheel)
Classification SETRA/LCPC	VT0/VT0
Force centrifuge, à basse amplitude	59 kN
Force centrifuge (grande/petite amplitude)	72/59 kN
Amplitude nominale (grande/petite)	0,50/0,20 mm
Charge linéaire statique	27,0 kg/cm
Fréquence de vibration (grande/petite amplitude)	48/67 Hz
Capacité du réservoir d'eau	750 l
Réservoir d'émulsion	78 l
Split drums	Oui



#### Caractéristiques de compactage (CE)

Force centrifuge (grande/petite amplitude)	72 kN/51 kN
Amplitude nominale (grande/petite)	0,50/0,20 mm
Fréquence de vibration (grande/petite amplitude)	48/62 Hz



#### Moteur

Marque/Modèle	Cummins QSB 3.3 IIIA/T3
Type	Moteur Diesel turbo à refroidissement
Puissance, SAE J1995	74 kW (99 ch) @ 2200 tr/mn
Capacité du réservoir de carburant	130 l



#### Moteur

Marque/Modèle	Deutz TCD 3.6 HT StageV
Type	Moteur Diesel turbo à refroidissement
Puissance, SAE J1995	55 kW (74 ch) @ 2200 tr/mn



#### Système hydraulique

Translation	Pompe à pistons axiaux à débit variable et moteurs (4) à pistons axiaux à débit variable.
Vibration	1 pompe à pistons axiaux à débit variable. 1 moteur à pistons axiaux à débit constant.
Direction	1 pompe à engrenages.
Frein de service	Hydrostatique commandé par le levier de translation.
Freins de secours	Multidisques auto-serrants sur chaque cylindre.

Trouvez votre revendeur local sur notre site [www.dynapac.fr](http://www.dynapac.fr)

Caractéristiques modifiables sans préavis. Document non contractuel. Les matériels figurant en illustration peuvent comporter des options. Les informations ci-dessus sont données à titre indicatif et sans garantie d'aucune sorte.

dynapac\_cc2300c\_fr-20191105.170805.pdf 2019-11-05 17:08

# Dynapac CC2300C

## Rouleaux mixtes



### Caractéristiques techniques

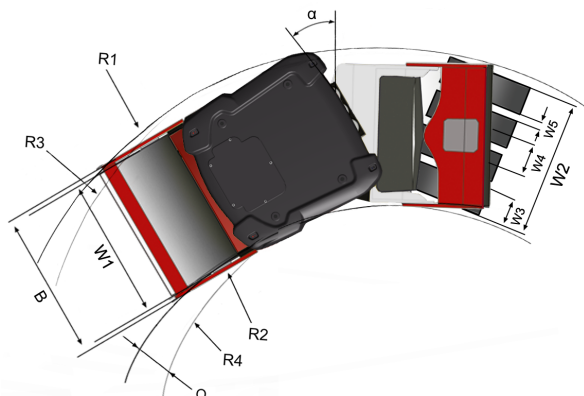
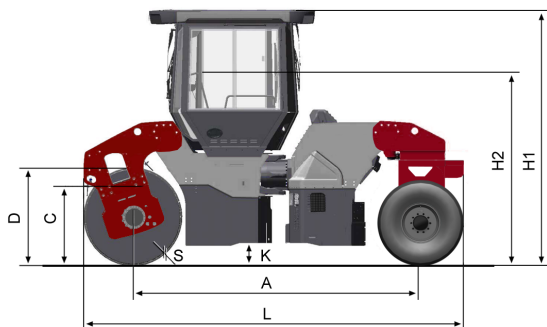

Dimensions	
A. Empattement	3 340 mm
B. Largeur hors-tout	1 620 mm
C. Garde au sol latérale	715 mm
D. Diamètre des cylindres	1 150 mm
H1. Hauteur avec ROPS/cab	2 990 mm
K. Garde au sol	270 mm
L. Longueur hors-tout	4 490 mm
O. Déport latéral	335 mm
R1. Rayon de braquage extérieur	6570 mm
R2. Rayon de braquage intérieur	5070 mm
R3. Rayon de braquage extérieur, avec déport latéral	4890 mm
R4. Rayon de braquage intérieur, avec déport latéral	3390 mm
S. Epaisseur des cylindres	17 mm
W1. Largeur de compactage sans extensions de cylindre	1 500 mm
W2. Width, wheel module	1 454 mm
W3. Largeur	285 mm
W4. Wheel track	441 mm
W5. Espacement des roues	75 mm
α. Angle de direction	±32°

Trouvez votre revendeur local sur notre site [www.dynapac.fr](http://www.dynapac.fr)

Caractéristiques modifiables sans préavis. Document non contractuel. Les matériels figurant en illustration peuvent comporter des options. Les informations ci-dessus sont données à titre indicatif et sans garantie d'aucune sorte.