

*UrbalGym*

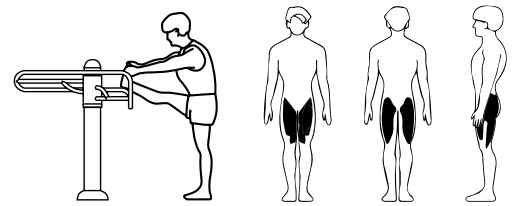

**DP666**

**EXTENSEUR DE JAMBE  
 EXTENSOR DE PERNA**

1,14 x 1,02 x 1,2 m.

Acier peinto à la poudre. Selon la norme EN 16630: Exige un sol qui amortit les impacts selon le test HIC de la norme EN-1176.

Aço pintado a pó. Em conformidade com a norma EN 16630: Apenas requer o amortecimento dos impactos em conformidade com o ensaio HIC da norma EN-1176.

**MANUEL D'UTILISATION:**

Fonction: étirement des muscles des extrémités inférieures. Améliore la souplesse des articulations.

Utilisation: placez le talon sur la barre. Avec la jambe étirée pliez doucement le pied vers vous pour ainsi étirer les ischio-jambiers. Placez-vous debout dos à l'appareil et pliez le genou jusqu'à mettre le pied sur la barre. Approchez doucement la fesse vers le pied pour ainsi étirer les quadriceps.

**MANUAL DO USUÁRIO:**

Função: Alongamento dos músculos das extremidades inferiores. Melhora a flexibilidade das articulações.

Utilização: Coloque o calcanhar sobre a barra. Com a perna esticada flexione o pé na sua direção suavemente para esticar assim os isquiotibiais. Posicione-se de pé, virado de costas para o aparelho e dobre o joelho até colocar o pé na barra. Aproxime o glúteo ao pé suavemente para assim esticar os quadriceps.



EN 16630

- h > 1,4 m, < 150 kg
- 1,1 m
- 40 Kg
- 1,14 x 1,02 x 1,2 m
- 4,14 x 4,02, Ø 4,32 m
- 14,65 m<sup>2</sup>

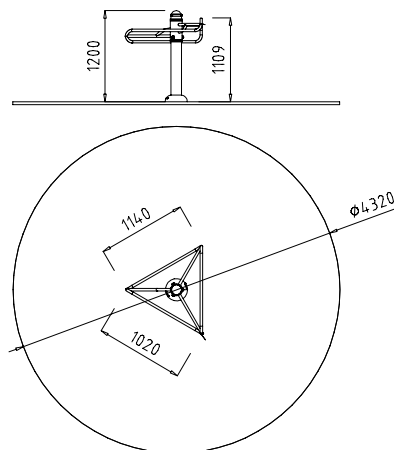

E: 1/100

**DÉTAIL encastrer**

**DETALHE embutir**

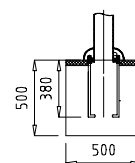

E: 1/50