

# CALCO TER

Fraiseuse à copier électropneumatique avec perceuse à 3 forets

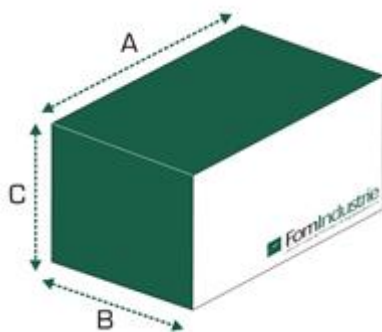

CE



A (mm)	B (mm)	C (mm)	Kg
800	800	1700	190

Tension d'alimentation	Puissance totale installée	Consommation air par cycle	Pression de service
3F - 380÷415 V - 50 Hz	2,2 kW	3 NL/cycle	7 bar



### Caractéristiques techniques:

- 2 étaux horizontaux avec soupapes de sécurité
- Double pression de service sur les étaux
- Groupe filtre

### Unité de perçage à 3 mèches

- 1 foret double diamètre  $\varnothing$  6/12 mm et 2 forets double diamètre  $\varnothing$  6/10 mm queue  $\varnothing$  10 mm. Entraxe 22 mm
- Avancement oléopneumatique de l'unité
- Moteur triphasé 4 pôles 1.1 kW - 230/400V - 50 Hz
- Capacité de réglage en hauteur de l'unité de perçage : 10÷90 mm
- Vitesse rotation mèches: 900 rpm

### Unité de fraisage

- Vitesse broche 12 000 rpm
- Porte-outil ER 16
- Mouvement de la tête réalisé sur des glissières cémentées et rectifiées avec des roulements à billes
- Blocage rapide de la broche (facilite le remplacement de l'outil)
- Translation axes par leviers indirects
- 2 gabarits à copier placés sur le côté supérieur de la machine en position ergonomique et bien visible de l'opérateur
- Palpeur pneumatique avec sélecteur double diamètre  $\varnothing$  5 et  $\varnothing$  8 mm
- Possibilité d'usinage avec gabarits à copier ou avec butées mécaniques
- Lubrification outil par nébulisation
- Moteur triphasé 2 pôles 1.1 kW - 230/400V - 50Hz

Schémas de capacité d'usinage

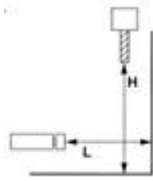

H = Ø 8 mm = 106 mm - max  
 Ø 5 mm = 133 mm - max  
 L = 150 mm - max

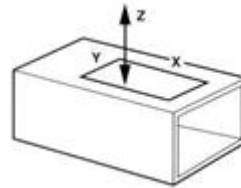

X=280 mm  
 Y=105mm  
 Z=108 mm

Schéma capacité d'usinage de l' unité à percer

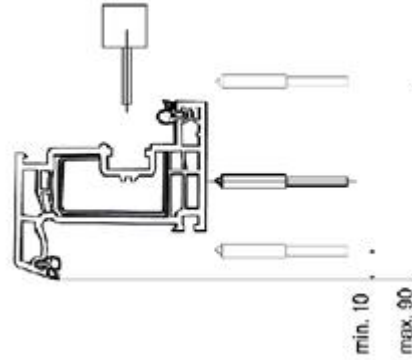
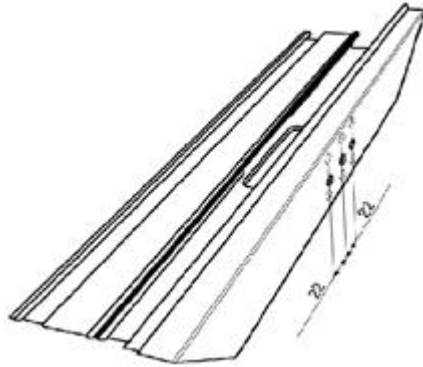

## Accessoires fournis:

- Mèche fraise:  $\varnothing$  8 mm - queue  $\varnothing$  8 mm
- Mèche fraise:  $\varnothing$  5 mm - queue  $\varnothing$  8 mm
- Pince ER 16 pour mèche fraise: queue  $\varnothing$  8 mm
- Embout ER 16 mini
- 1 foret à percer double diamètre  $\varnothing$  6/12 mm
- 2 forets à percer double diamètre  $\varnothing$  6/10 mm
- 2 gabarits à copier avec figures standard
- 2 butées escamotables
- Spirale et pistolet à air comprimé
- Emballage sac thermorétractable

## Accessoires sur demande:

- Lubrification minimale à l'huile pure
- Palpeur complet supplémentaire (permet de copier sur 2 gabarits; à insérer sur le côté droit de l'unité pantographe)
- Rallonge mâchoire étau longueur 805 mm (D et/ou G)
- Convoyeur à rouleaux avec mâchoire étau 1800 (D et/ou G)
- Butée escamotable supplémentaire
- Kit tige butée
- Majoration de prix pour tension et fréquence spéciales (Moteur standard 230/400V triphasé 50Hz)
- Majoration de prix pour moteur monophasé (Moteur standard 230 monophasé 50 Hz)
- Ligne version UL-CSA
- Variation unité de mesure en pouces

## Accessoires sur demande: Emballage

- Emballage en palette + carton avec sac thermorétractable

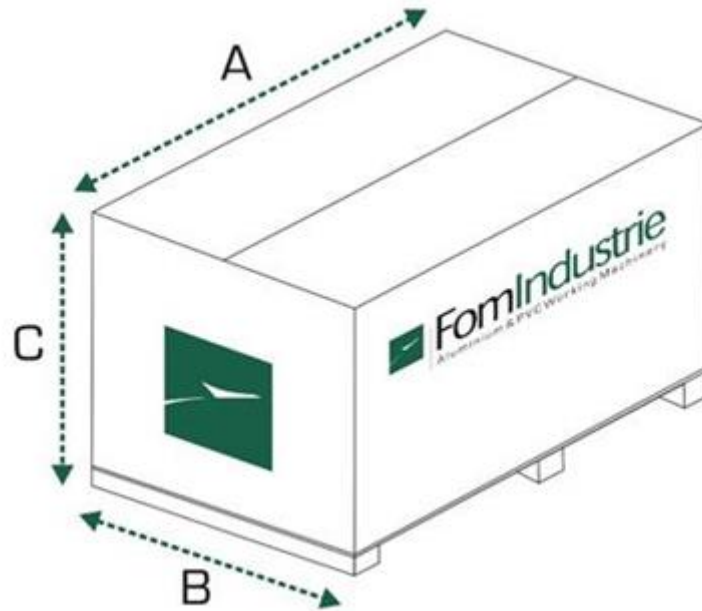

A (mm)	B (mm)	C (mm)	Kg
1070	850	1700	155

Emballage en cage

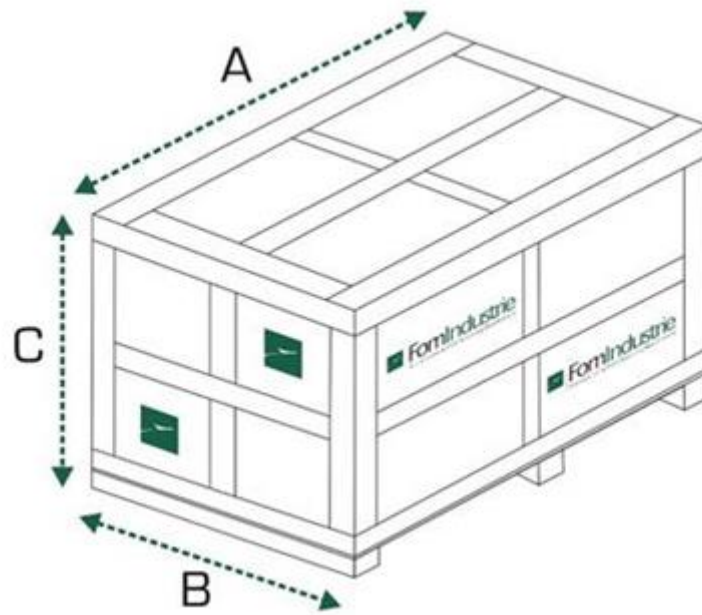

A (mm)	B (mm)	C (mm)	Kg
900	700	1600	190