



### MULINI SERIE "TURBO"

I mulini della serie "TURBO" introducono un innovativo concetto di macinazione a secco che prevede autoriduzione dei materiali per urto ed attrito fra le parti (particelle) dovuta a vortici, variazioni di pressione e vibrazioni fluide che permettono una riduzione dimensionale progressiva senza ausilio di elementi macinanti soggetti ad usura.

I vantaggi derivanti dall'utilizzo dei mulini serie "TURBO" sono i seguenti:

- Riduzione di consumi e manutenzione rispetto ad altri tipi di macinazione;
- Le usure sono concentrate su piccole superfici facilmente sostituibili;
- Semplicità di funzionamento e ingombri ridotti.



### "TURBO" MILLS

The "TURBO" range mills introduces a new concept of dry-milling, which consists in the self-grindind of the materials through the collision and the friction among the particles, thanks to vortex, changes in pressure and fluid vibrations which allow a progressive dimensional reduction with no need of grinding elements.

The advantages of the "TURBO" mills are as follows:

- A reduction of energy consumption and lower in maintaing costs compared to any other type of mill;
- Concentration of the wear on small surfaces which can be easily replaced;
- A very simple operating system and small overall dimensions.



### BROYEURS SERIE "TURBO"

Les broyeurs de la série "TURBO" introduisent un nouveau principe de fibroyage à sec qui prévoit autoréduction des matières dont les particules se heurtent et se frottent les unes aux autres.

Ça est dû par des vortex, des variations de pression et des vibrations fluides qui permettent une réduction dimensionnelle progressive sans le secours d'éléments de broyage.

Les avantages de l'emploi des broyeurs de la série "TURBO" sont les suivants:

- Réduction des frais et d'entretien par rapxport aux autres types de broyeurs;
- Les usures sont concentrées sur éléments de petite dimension qui peuvent être facilement remplacés;
- Exécution très simple et réduit encombrement.



### MOLINOS DE LA SERIE "TURBO"

Los molinos de la serie "TURBO" introducen un concepto nuevo de molienda a seco que prevé la autorreducción de los materiales por medio de choques y fricción entre las partículas, gracias a vórtices, variaciones de presión y vibraciones fluidas que permiten una progresiva reducción dimensional del material, sin el uso de elementos de trituración.

Las ventajas llevadas con el uso del molino TURBO son:

- Reducción de los gastos de matenimiento y usura, con respecto a otros tipos de molinos;
- Desgaste y usura a nivel de partes que se rempazan con facilidad;
- Fácil uso y manejo, tamaños reducidos.



www.guidettisrl.com



Via Salvi, 1 | 44045 Renazzo [FE] Italy | Tel. +39 051 6858511 | Fax +39 051 972099 | info@guidettisrl.com

Guidetti s.r.l. si riserva il diritto di apportare modifiche ai prodotti in qualsiasi momento, anche senza preavviso. È vietata la riproduzione, anche parziale, del materiale qui contenuto se non autorizzata.  
 Guidetti s.r.l. reserves the right to make changes to its products at any time, including without notice. Unauthorised reproduction, including partial, of the contents of this document is forbidden.  
 Guidetti s.r.l. se réserve le droit de modifier à tout moment les produits, même sans préavis. La reproduction, même partielle, du matériel contenu dans ce manuel est interdite, à moins d'une autorisation préalable.  
 Guidetti s.r.l. se reserva el derecho a aportar modificaciones a los productos en cualquier momento, incluso sin preaviso. Está prohibida la reproducción, incluso parcial, del material aquí contenido si no ha sido previamente autorizada.  
 Die Guidetti s.r.l. behält sich vor, jederzeit Änderungen auch ohne Vorankündigung an den Produkten vorzunehmen. Der auch teilweise Nachdruck ohne Genehmigung ist untersagt.



MACCHINE  
PER IL RECUPERO  
DIFFERENZIATO  
DA SCARTTE  
SFRIDI  
INDUSTRIALI

MACHINES  
FOR INDUSTRIAL  
SCRAPS  
RECYCLING

# TURBO line



proudly  
made in italy

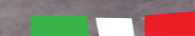

www.guidettisrl.com

TURBO 625/2 - 625/3

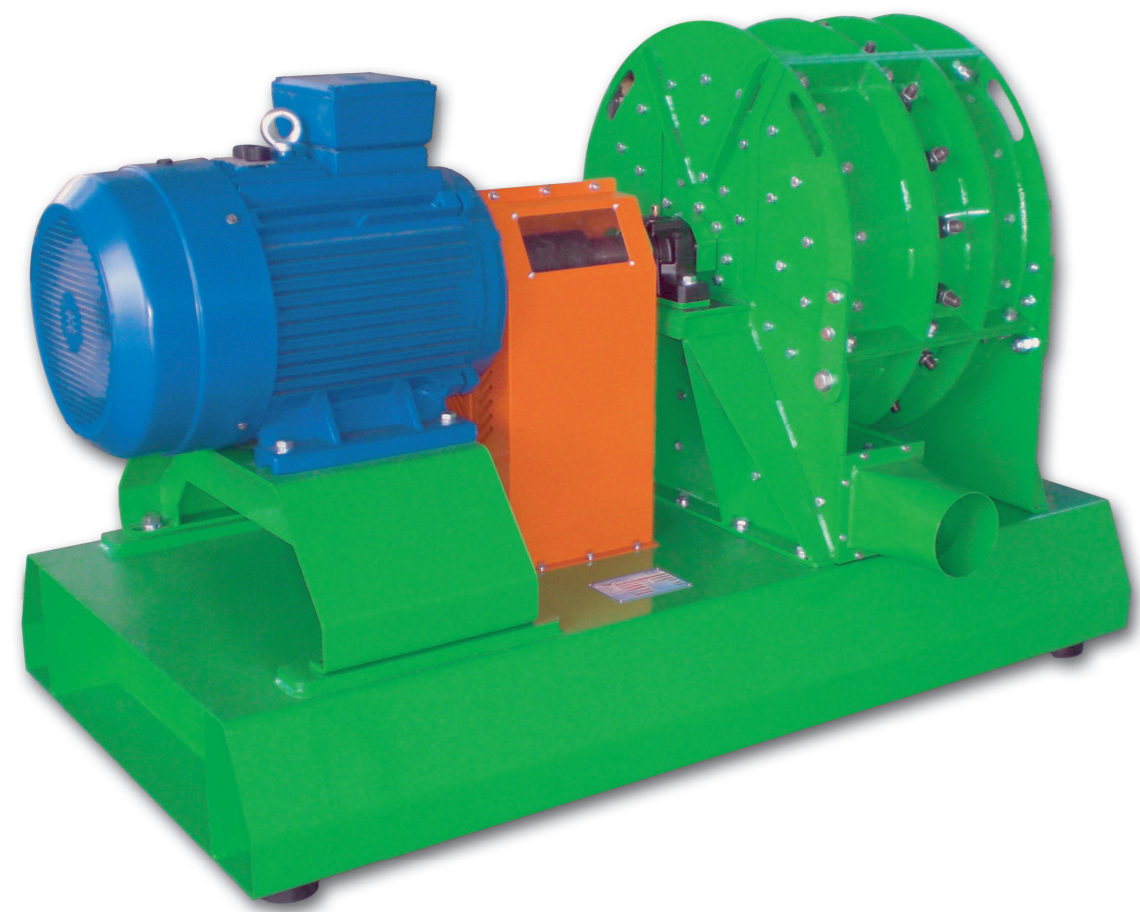

TURBO 625/4

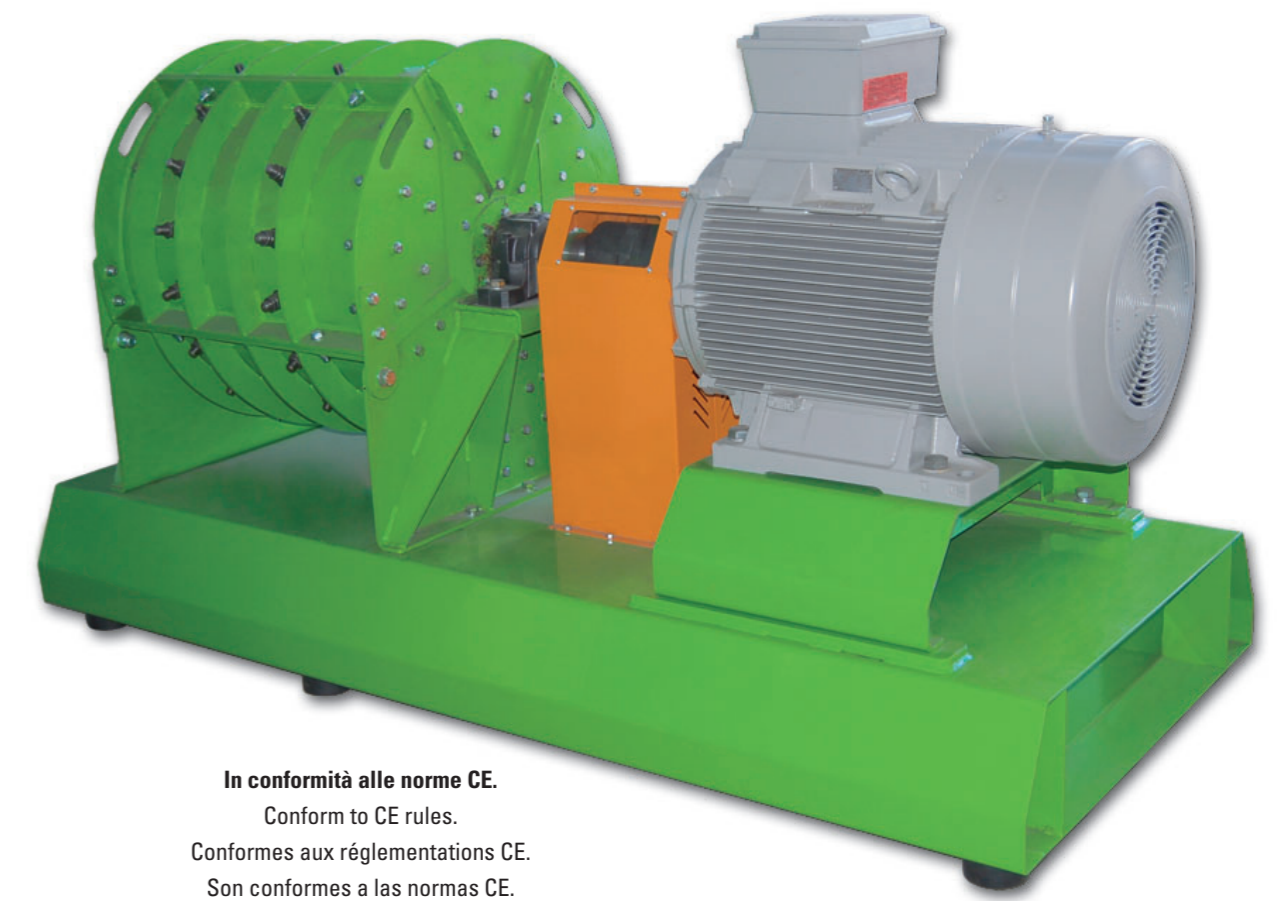

**In conformità alle norme CE.**  
 Conform to CE rules.  
 Conformes aux réglementations CE.  
 Son conformes a las normas CE.  
 Conformit CE-regeln.

TURBO	Lunghezza Length Longueur Largo Länge	Larghezza Width Largeur Ancho Breite	Altezza Height Hauteur Altura Höhe	Peso Weight Poids Peso Gewicht	Potenza Installata Installed Power Puissance Installée Potencia Instalada Installierte Leistung	Produzione (fino a) Production (up to) Production (jusqu'à) Producción (hasta) Produktion (bis)
<b>TURBO 625/2</b>	1850 mm	1126 mm	1206 mm	1500 kg	37/45/55 kW	(*)
<b>TURBO 625/3</b>	1850 mm	1126 mm	1206 mm	1500 kg	37/45/55 kW	(*)
<b>TURBO 625/4</b>	2290 mm	1125 mm	1233 mm	1700 kg	75/90 kW	(*)

(\*) Variabile a seconda del tipo di materiale trattato. - Changeable according to the kind of processed material. - Variable selon le matériel traité. - Varia según la tipología del material tratado. - Variabel je nach der Typologie des behandelten Materials.

I dati tecnici sono indicativi e possono essere variati a scopo migliorativo senza preavviso. - The technical data are indicative and can be changed without previous notice. - Les données techniques sont indicatives et sujettes à modification sans préavis. - Los datos técnicos son indicativos y pueden variar sin previo aviso. - Die technischen Daten sind unverbindlich und können jederzeit ohne vorherige Ankündigung geändert werden.

## MATERIALI TRATTATI

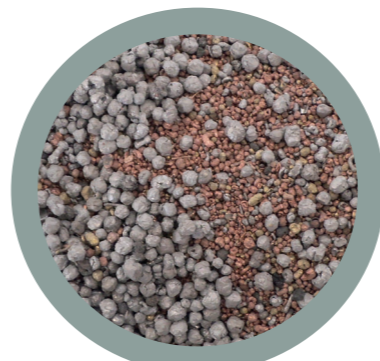
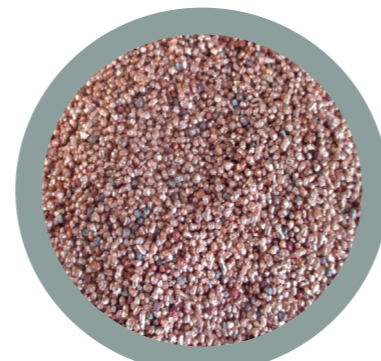

**Cavi di rame.**  
 Copper cables.  
 Câbles en cuivre.  
 Cables de cobre.  
 Kupfer-Kabel.

**Lattine e tappi in alluminio.**  
 Aluminium cans and caps.  
 Cannelles et bouchons en aluminium.  
 Tapones y latas en aluminio.  
 Dosen und Aluminium-Zapfen.

**Car-fluff o altri materiali contenenti metalli non ferrosi.**  
 Automotive shredded residue (ASR) or other materials containing non-ferrous metals.  
 Car-fluff (ASR) ou matériaux différents avec métaux non-ferreux.  
 Car-fluff (ASR) o materiales diferentes contenidos materiales no ferrosos.  
 Car-Fluff oder andere Materialien, die NE-Metalle enthalten.

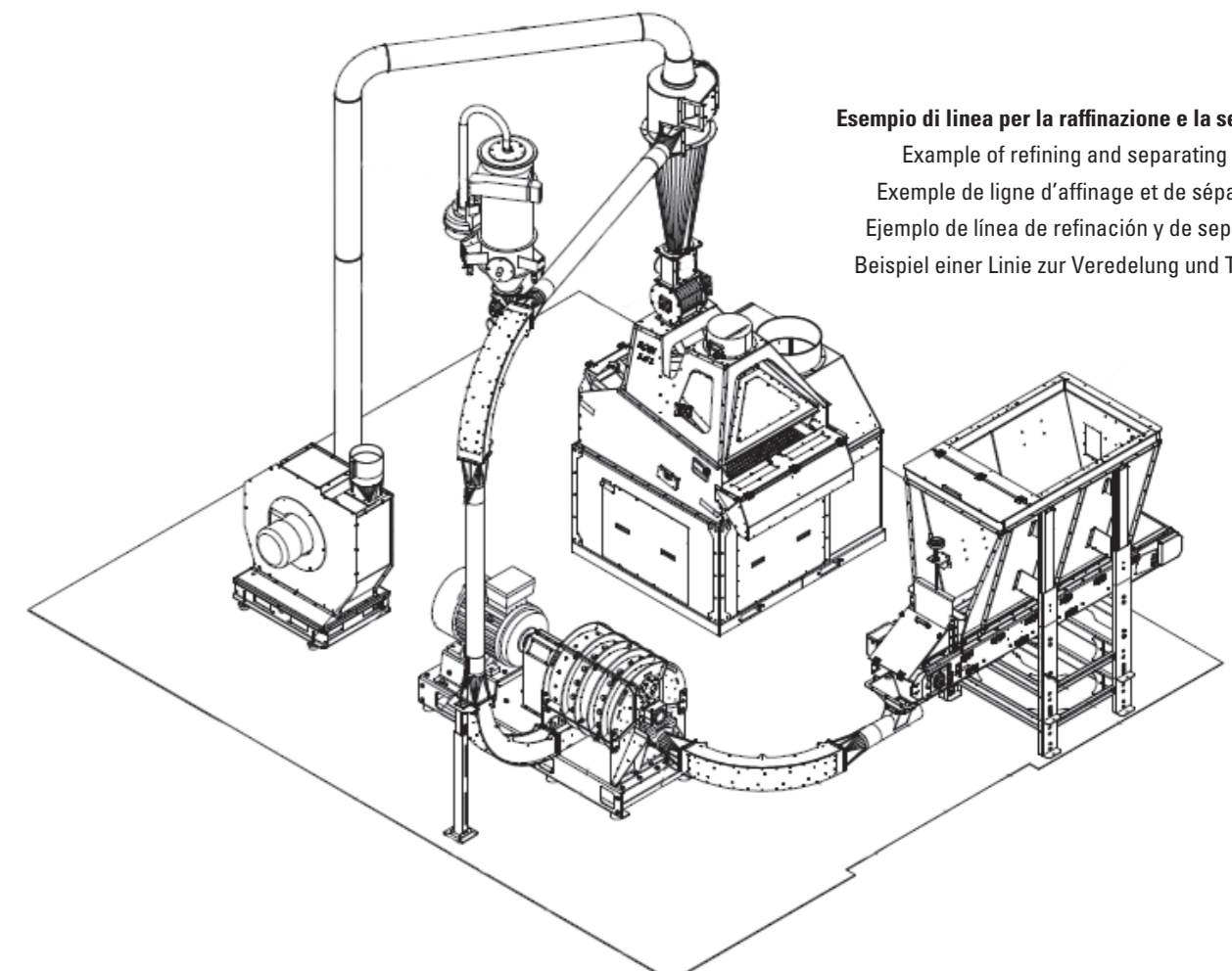

**Esempio di linea per la raffinazione e la separazione**  
 Example of refining and separating line  
 Exemple de ligne d'affinage et de séparation  
 Ejemplo de línea de refinación y de separación  
 Beispiel einer Linie zur Veredelung und Trennung

I mulini serie Turbo ad asse orizzontale sono disponibili nella dimensione 625 in 3 versioni a 2-3-4 stadi per diverse richieste di qualità e produzione.

The TURBO mills with horizontal axe are available in the 625 version at 2-3-4 stages, to fulfill different needs both in terms of quality and production capacity.

Les pulvérisateurs de la série TURBO avec axe horizontale sont disponibles dans la taille 625 en 3 versions a 2-3-4 étages pour différentes requêtes de qualité et production.

Los molinos de la serie TURBO con eje horizontal son disponibles en el modelo 625 a 2-3-4 estadios para satisfacer diferentes exigencias en términos de calidad y producción.

Für unterschiedliche Anforderungen an Qualität und Produktion sind die Mühlen der Serie Turbo mit horizontaler Achse in der Größe 625 in 3 Versionen (2-3-4 stufig) verfügbar.