

CHARGEUSE



Caractéristiques techniques

Poids en ordre de marche	14400 kg
Puissance du moteur	128 kW (174 CV)
Capacité de godet	2,5-4,5 m ³
Charge de basculement, en ligne	10720 kg
Charge de basculement, en braquage	9360 kg

Caractéristiques particulières

- ▶ Excellente vue panoramique
- ▶ Cabine en acier avec poste de conduite confortable
- ▶ Accès aisé pour l'entretien réduisant les temps d'arrêt au minimum
- ▶ Disposition ergonomique des éléments de commande garantissant un travail sans fatigue
- ▶ Traction optimale grâce aux différentiels à glissement limité automatique
- ▶ Équipement chargeur avec cinématique TSP
- ▶ Moteur turbo diesel Cummins à faible consommation de carburant
- ▶ Transmission automatique VarioPower pour une accélération sans à-coup jusqu'à 40 km/h

SPÉCIFICATION TECHNIQUE

MOTEUR

Fabricant, marque	Cummins, QSB 6.7
Type	6 cylindres, moteur turbo-diesel, COM III/EPA III
Principe	4 temps, système d'injection Common Rail
Cylindrée	6700 cm ³
Puissance selon ISO 9249 à 2200 tr/min	128 kW (174 CV)
Système de refroidissement	par eau

SYSTÈME ÉLECTRIQUE

Tension de service	24 V
Éclairage selon code allemand StVZO et Euronorm	

TRANSMISSION

Entraînement hydrostatique en circuit fermé, indépendant de l'hydraulique de travail. Système éprouvé de régulation automatique, optimisation automatique de la force de traction et de la vitesse. Moteur hydraulique à deux paliers à passage sous charge. Variation continue de la vitesse AV et AR. Transmission intégrale du réducteur situé à l'essieu AR passant par un arbre de transmission à l'essieu AV. Freinage par pédale d'inching.

2 paliers :	
Palier I	0-6 km/h
Palier II	0-40 km/h

ESSIEUX

Essieu AV : essieu à engrenages planétaires, montage rigide. Différentiel autobloquant 45%.
Essieu AR : essieu à engrenages planétaires avec réducteur intégré, suspension oscillante, amortissement par butoirs en caoutchouc. Différentiel autobloquant 45%.

Angle d'oscillation	± 12°
---------------------	-------

PNEUMATIQUES

Standard	20.5 R25 VJT Bridgestone
----------	--------------------------

FREINS

Frein de service : servo-frein à deux circuits. Disques à bain d'huile dans les deux essieux, agissant sur les 4 roues motrices.
Frein auxiliaire : l'entraînement hydrostatique en circuit fermé agit en frein auxiliaire.
Frein de stationnement : frein à compression de ressort agissant sur les deux disques de l'essieu arrière.

DIRECTION

Par articulation, 2 vérins de direction amortis en fin de course, direction entièrement hydraulique par valve prioritaire load-sensing, bonne dirigeabilité même au ralenti.

Angle de braquage total	80°
-------------------------	-----

QUANTITÉS DE REMPLISSAGE

Réservoir de carburant	240 l
Système hydraulique (avec réservoir)	135 l

CARACTÉRISTIQUES DE FONCTIONNEMENT, ÉQUIPEMENT STANDARD

Poids en ordre de marche (ISO 6016)	14 400 kg
Charge de basculement en ligne (ISO 14397-1), montage direct / a. r.	10720 / 10360 kg.
Charge de basculement en braquage (ISO 14397-1), montage direct / a. r.	9360 / 9040 kg.
Longueur hors-tout, godet au sol	7230 mm
Largeur totale	2500 mm
Rayon de braquage au bord extérieur du godet standard	6150 mm
Empattement	3100 mm
Hauteur sur cabine	3260 mm



SYSTÈME HYDRAULIQUE

Débit de la pompe	160 l/min
Pression de service	310 bar

Distributeur : Valve hydraulique proportionnelle avec 3 circuits de commande. Commande simultanée et indépendante de tous les mouvements. Commande des 2 vérins de levage et du vérin de cavage par un levier en croix (poignée multifonctions), avec circuit de commande supplémentaire et commutateur du sens de marche intégré. Position flottante en circuit Descente, à commande électro-hydraulique. Circuit supplémentaire à commande électrique, distribution du débit à présélection, fonctionnement par impulsion et fonctionnement permanent.

ÉQUIPEMENT CHARGEUR

Équipement chargeur avec cinématique TSP, montage direct des outils.	
Godet chargeur (ISO 7546)	2,60 m ³
Force de levage au sol (ISO 14397-2)	141 000 N
Force d'arrachement (ISO 14397-2)	119 900 N

LÈVE-PALETTES

Charge utile (course totale de levage et direction)	5000 kg
Largeur du porte-fourches	1900 mm
Longueur fourches (150x60 mm)	1200 mm
Facteur de stabilité statique	1,25
Charges utiles calculées sur terrain plat = 80 % de la charge de basculement en braquage	

CABINE

Cabine panoramique en acier, à suspension élastique, réceptionnée ROPS (EN ISO 3471 ROPS) et FOPS (EN ISO 3449 FOPS).

Deux portières, essuie-glace à balayage intermittent et lave-glace électriques AV et AR, vitrage de sécurité teinté, vitre gauche coulissante.

Siège à amortissement hydraulique, réglable en fonction du poids du conducteur, ceinture ventrale selon ISO 7096 et ISO 6683.

Chauffage avec ventilateur à 3 vitesses (commutation air frais / air pulsé) ainsi que dégivrage pare-brise AV et AR.

Climatisation automatique.

Volant réglable en inclinaison et hauteur.

Pré-équipement radio.

2 phares de travail avant et arrière respectivement.

Puissance acoustique selon directives CE.

DIMENSIONS GODET

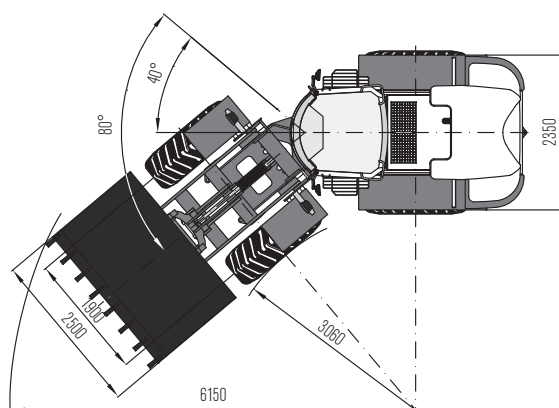
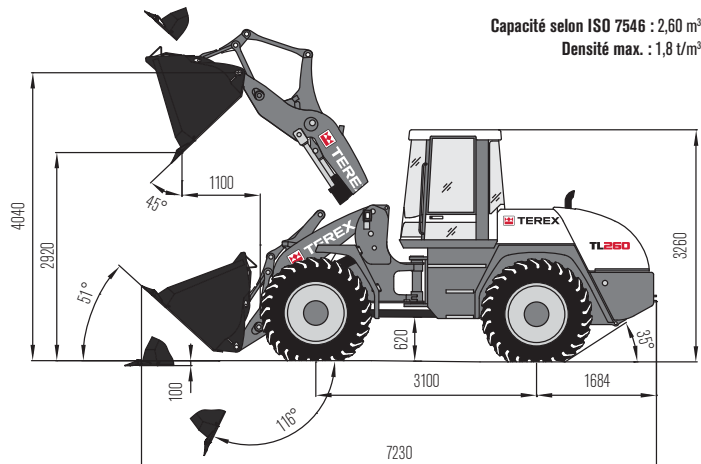

LÈVE-PALETTES

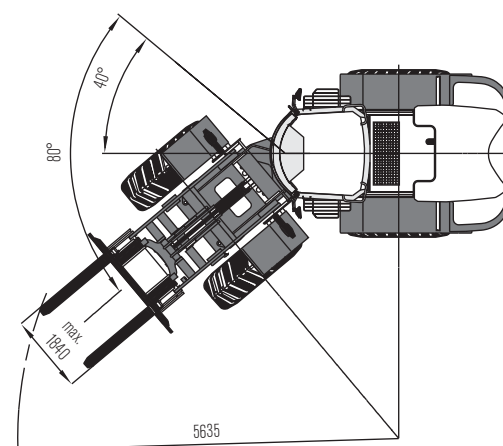
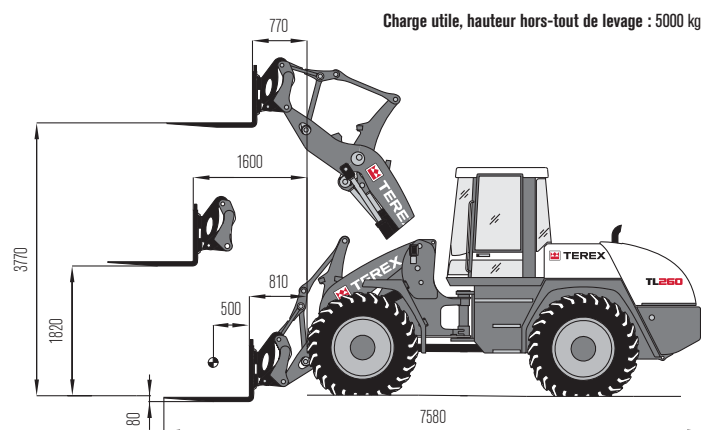

PROLONGATION DU BRAS DE LEVAGE

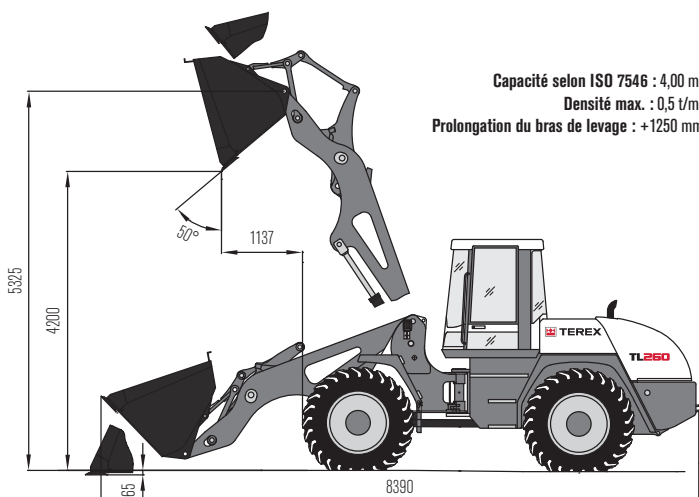
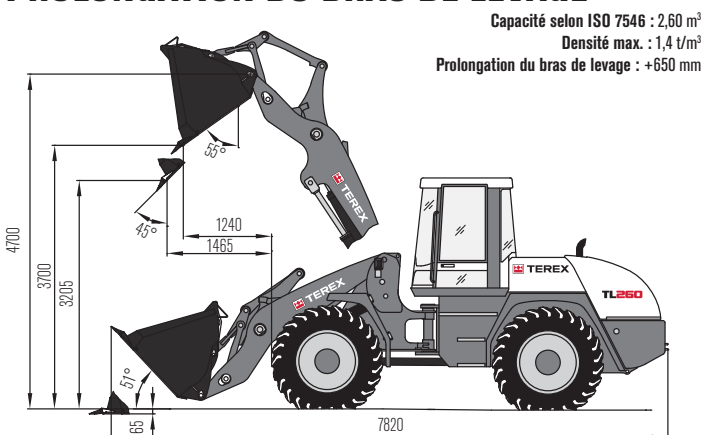

TYPE DE GODET

	Sommaire	Densité	Largeur	H.de déversement
Godet chargeur, a. r., dents	2,50 m ³	1,8 t/m ³	2500 mm	2850 mm
Godet chargeur, montage direct, dents	2,60 m ³	1,8 t/m ³	2500 mm	2920 mm
Godet à terre, a. r., dents	2,70 m ³	1,6 t/m ³	2500 mm	2810 mm
Godet à terre, montage direct, dents	2,80 m ³	1,6 t/m ³	2500 mm	2880 mm
Godet à grande capacité, montage direct, lame boulonnée	3,40 m ³	1,2 t/m ³	2500 mm	2670 mm
Godet à grande capacité, a. r., lame boulonnée	4,50 m ³	0,8 t/m ³	2800 mm	2460 mm
Godet à déversement intégral, a. r., lame boulonnée	2,50 m ³	1,2 t/m ³	2500 mm	4550 mm

DENSITÉ – EXEMPLES

Granit, basalte, sable (humide), gravier (humide), schiste :	1,8 - 2,2 t/m ³	Terre végétale, argile, charbon :	1,1 - 1,6 t/m ³
Grès, plâtre, calcaire, terre (humide), sable (sec), gravier (sec) :	1,5 - 1,8 t/m ³	Copeaux de bois (sec), compost, coke :	0,2 - 1,0 t/m ³

ÉQUIPEMENT SUPPLÉMENTAIRE

PNEUMATIQUES

20.5 R 25 XHA2 L3 Michelin
20.5 R 25 X Mine D2 L5 Michelin
20.5 R 25 XLDD2A L5 Michelin
20.5 R 25 VMT L3 Bridgestone
20.5 R 25 VSDL L5 Bridgestone
650/65 R 25 VTS Bridgestone
620/70 R 28 DT824 Goodyear
620/75 R 26 DT824 Goodyear
750/55 R 26 DT830 Goodyear
750/65 R 26 DT820 Goodyear
650/65 R 25 GP-3D Goodyear
750/65 R 26 MEGAXBIB Michelin
Pneus spéciaux sur demande

ÉQUIPEMENTS FRONTAUX

Godet chargeur*	2,60 m³
Godet à terre*	2,80 m³
Godet à grande capacité*	3,40 m³
Godet à grande capacité*	4,50 m³
Godet à déversement intégral*	2,50 m³
Ripper porté, avec 4 dents	
Porte-fourches, 1900 mm de large, ISO 2328, catégorie 3, forme B	
Fourches, 1200 mm de long, section transversale 150 x 60 mm	
Crochet à fixer sur les fourches	
Crochet intégré à l'attache rapide	
Potence avec bras rigide	
Potence télescopique à réglage mécanique	
*en option avec lame boulonnée	

MOTEUR DIESEL

Filtre diesel à particules	Catalyseur
Préchauffage de l'eau de refroidissement, 230 V	Dépoussiéreur cyclonique

POSTE DE CONDUITE

Siège confort MSG85 à amortissement hydraulique, dossier haut, réglable en fonction du poids du conducteur, ceinture ventrale
Siège haut de gamme MSG 95 à suspension pneumatique, support orthopédique des vertèbres lombaires, dossier haut, accoudoirs ajustables, appui-tête, siège et dossier chauffants

SYSTÈME HYDRAULIQUE

Retour sans pression	2ème circuit de commande, mécanique
Huile biodégradable, à base d'ester B10-E-HYD-HEES	4ème circuit, proportionnel

CABINE

Fenêtre coulissante sur la porte droite	Système antipoussière
Phares de travail au xénon	Chauffage d'appoint diesel avec minuterie
Gyrophare jaune	Antivol
Ventilation pressurisée de la cabine	

AUTRES ÉQUIPEMENTS

Pompe de ravitaillement électrique	Dispositifs spéciaux de vitesse « extra-lente » sur demande
Clapets de sécurité pilotés sur vérins de levage et de cavage	Dispositif de pesée dynamique, avec imprimante
Avertisseur de recul	Système d'amortissement des oscillations de charge (LSD)
Système de graissage centralisé	Coupe-batterie
Accélérateur manuel, transmission désactivée	Protection de l'arbre à cardan
Système de direction "VersaSteer"	Grille de protection pour pare-brise AV
Remise à niveau automatique du godet	Grille de protection pour phares AV
Remise à niveau automatique du godet avec limitation de hauteur de levage	Grille de protection pour feux arrière
Prolongation du bras de levage (+650 mm/+1250 mm)	Essieux avec brides élargies
Autres équipements optionnels sur demande	

www.terex.com

Date d'application : 01 Octobre 2010. Les descriptions de produit et les prix peuvent être modifiés à tout moment et sans préavis obligatoire. Les photographies et/ou les dessins contenus dans le présent document servent uniquement à des fins d'illustration. Veuillez consulter le manuel de service de votre machine et en observer les instructions afin de l'utiliser de manière conforme à son usage. L'inobservation du manuel de service lors de l'utilisation de nos produits ou une conduite autrement négligée risque d'entraîner des blessures graves, voire de causer la mort. Seule la garantie standard consignée par écrit est octroyée à ce produit. Terex n'offre aucune garantie sortant de ce cadre, ni expressis verbis ni tacitement. Les désignations des prestations et produits mentionnés sont, le cas échéant, des marques, marques de service ou de commerce de Terex Corporation et/ou de ses filiales aux USA et dans d'autres pays. Tous droits réservés. « TEREX » est une marque déposée de Terex Corporation aux USA et dans de nombreux autres pays. Copyright © 2011 Terex Corporation

Réf. : TERE574FR

Terex GmbH
Schaeffstr. 8, D-74595 Langenburg
Tél : +49 (0)7905 / 58-0 Fax : +49 (0)7905 / 58114
Email : info@terex-schaeff.com www.terex.com



WORKS FOR YOU.™