



HERKULES

FITNESS EN PLEIN AIR

STREET WORKOUT

BARRES PARALLÈLES DOUBLES

HER-17 - FICHE TECHNIQUE





BARRES PARALLÈLES DOUBLES

HER-17

DIMENSIONS	3260 x 760 mm
HAUTEUR	1713 mm
HAUTEUR CHUTE LIBRE	410 mm
ESPACE NÉCESSAIRE	6260 x 3760 mm
SURFACE ZONE DE SÉCURITÉ	23,54 m ²
TAILLE MINIMUM UTILISATEUR	140 cm
POIDS MAXIMUM UTILISATEUR	150 kg
CAPACITÉ UTILISATEUR	2
CERTIFICATION	EN16630:2015
GAMME	Street Workout
CONSTRUCTION	acier galvanisé, plastique, caoutchouc, acier inoxydable
PEINTURE	Thermolaquage

La pratique d'une activité sportive est importante pour une bonne santé physique et mentale.

Barres Parallèles Doubles HER-17 est un appareil de Street Workout extérieur destiné à une utilisation par le grand public. Cet appareil est conçu en acier galvanisé à chaud et thermolaqué pour une grande durabilité en extérieur, avec une utilisation intensive.

BARRES PARALLÈLES DOUBLES



HERKULES

FITNESS EN PLEIN AIR

HER-17

Street Workout est principalement conçu pour les utilisateurs avancés qui connaissent leurs besoins d'entraînement, mais peut aussi être utilisé par les débutants. Tous les exercices utilisent votre propre poids corporel, ils sont donc naturellement adaptés à votre force.





UTILISATION

Les barres peuvent être utilisées pour divers exercices de gymnastique, y compris les levées de jambes, les drapeaux et les dips.

Placez-vous entre les barres et saisissez-les. Placez-vous en appui sur vos bras. Vous pouvez descendre et remonter sur vos bras pour travailler les triceps, ou effectuer des montées de jambes pour travailler les abdominaux, ainsi qu'une grande variété d'autres exercices.

Renforcement des bras, des épaules et des muscles pectoraux ainsi que des muscles abdominaux et du dos.

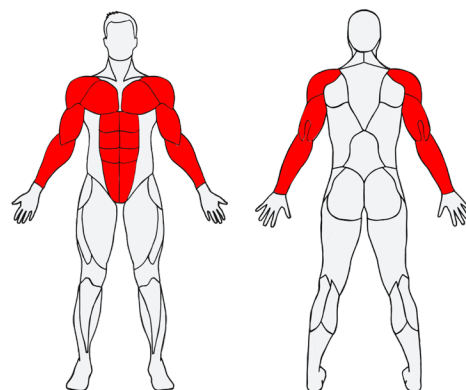
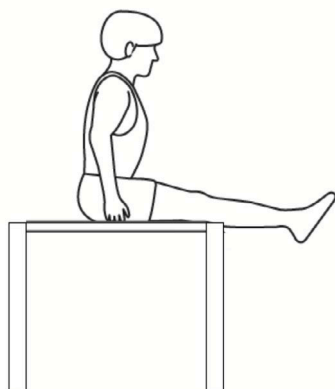

BÉNÉFICES PHYSIQUES

HER-17 Barres Parallèles Doubles permet de développer ses capacités physiques.



FORCE



SOUPLESSE



CARDIO

VISUALISER LE
MOUVEMENT DE
HER-17

Barres Parallèles Doubles





PLAN TECHNIQUE

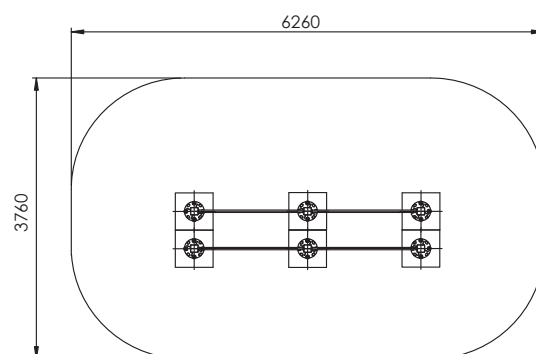
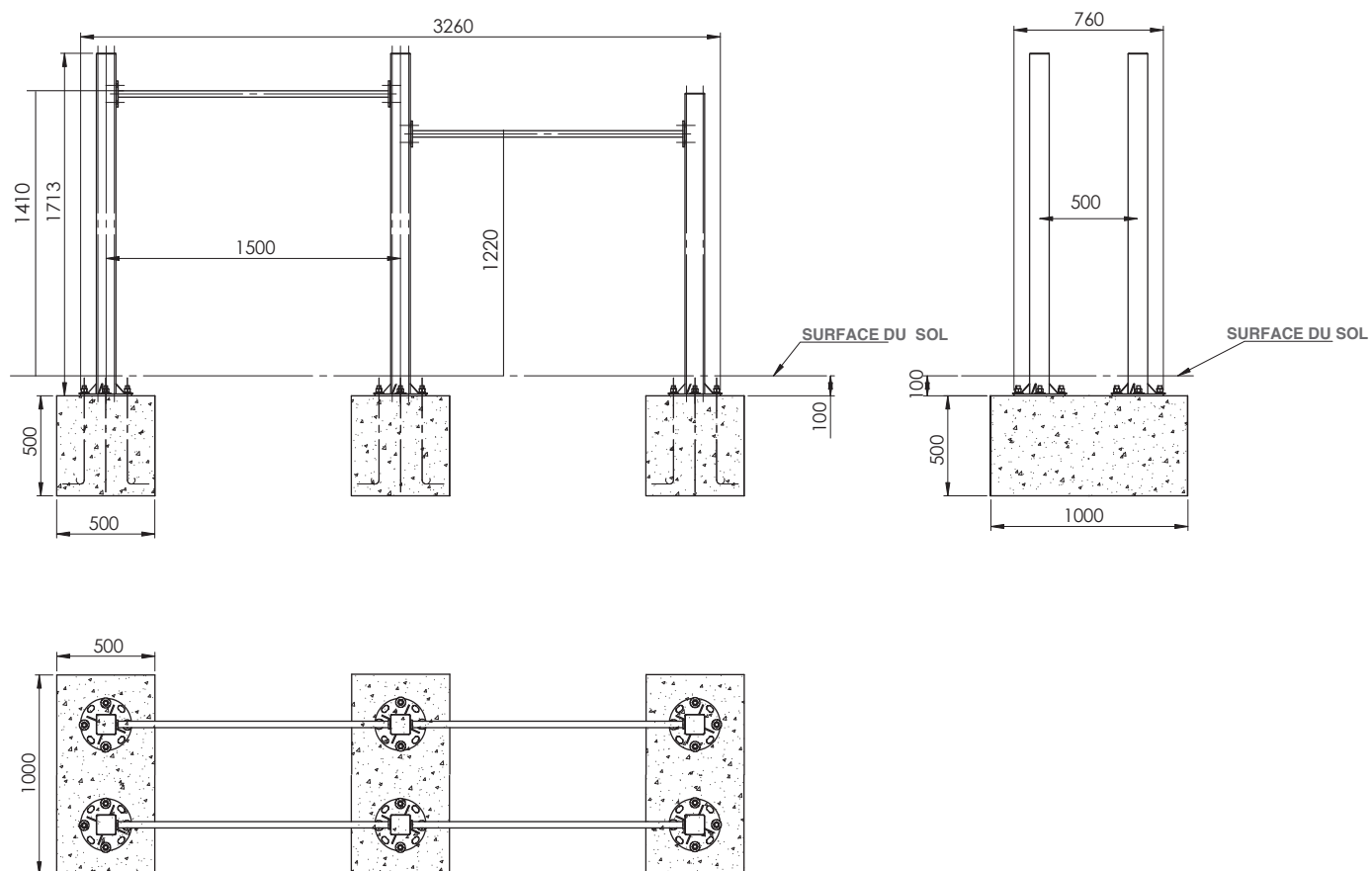

Zone de sécurité - Echelle 1:100

DONNÉES D'INSTALLATION

Volume de béton utile	0,75 m ³
Profondeur d'ancrage	50 cm
Méthode de fixation	A cheviller
Hauteur de chute libre	410 mm
Assemblage	À assembler



IMPLANTATION



AFIN DE RESPECTER LA NORME EN VIGUEUR (EN16630:2015), L'IMPLANTATION DES APPAREILS DOIT RESPECTER LA DISTANCE DE SÉCURITÉ DE 150 CM. CETTE ZONE DOIT ÊTRE LIBRE DE TOUT OBSTACLE : AUTRES APPAREILS, MOBILIER URBAIN, CLOTURES, ARBRES...

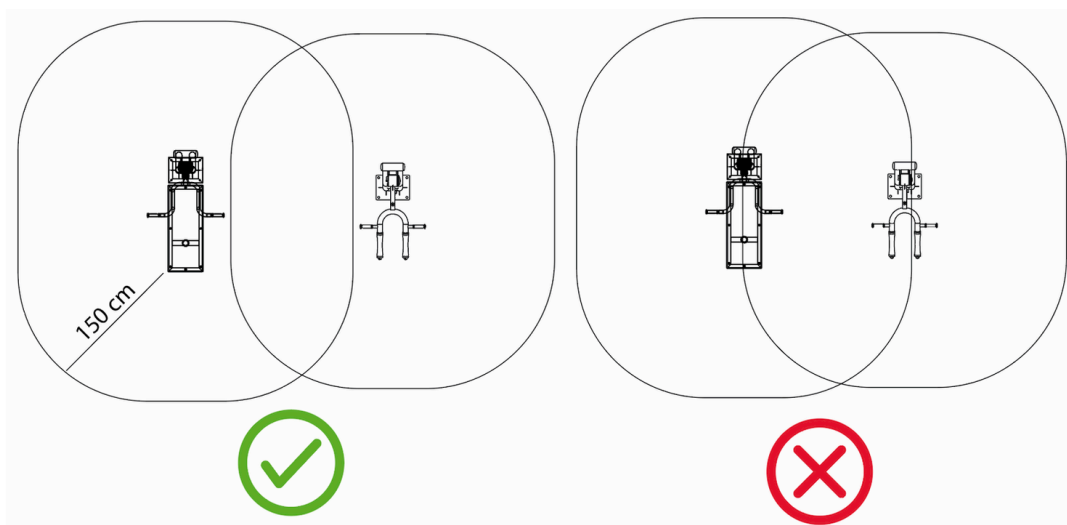

HAUTEUR DE CHUTE LIBRE HER-17 : **410 MM**

Les appareils Herkules Fitness doivent être installés sur un sol nivelé et stabilisé. La nature du sol doit correspondre à la hauteur de chute de l'appareil, conformément à la norme EN 16630:2015. En cas de doute, rapprochez-vous de Herkules Fitness pour en savoir plus sur la réglementation, et sur les différentes épaisseurs de sol requises.

Béton	Terre	Gazon	Copeaux de bois	Graviers	Sable	EPDM	Dalle amortissante	Gazon synthétique
✓	✓	✓	✓	✓	✓	✓	✓	✓

BARRES PARALLÈLES DOUBLES

HER-17



HERKULES

FITNESS EN PLEIN AIR

MATÉRIEL REQUIS*



2 poseurs



Niveau



Mètre ruban ou autre
outil de mesure



Pioche



Pelle et / ou pelleteuse



Visseuse



Vis à bois



Bois de coffrage



Clé Allen



Clé taille 19 et 27
mm



Bétonnière
ou camion toupie



Béton
Dosage : 350kg/m³
Volume : 0,75m³

*Informations à titre indicatif. Le matériel requis peut varier en fonction de la méthode d'installation choisie, de la nature du sol et de la nature des appareils.



ANCORAGE

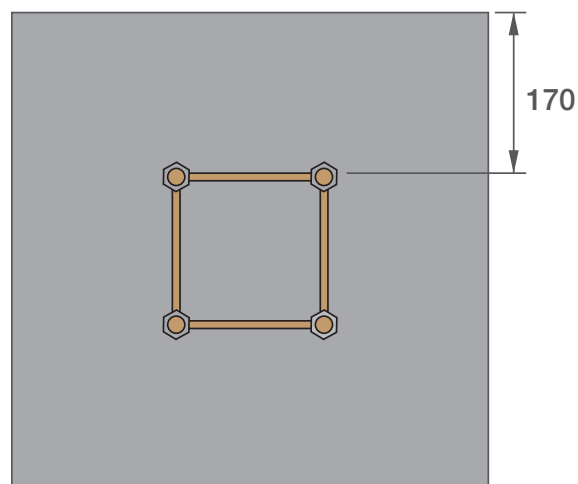
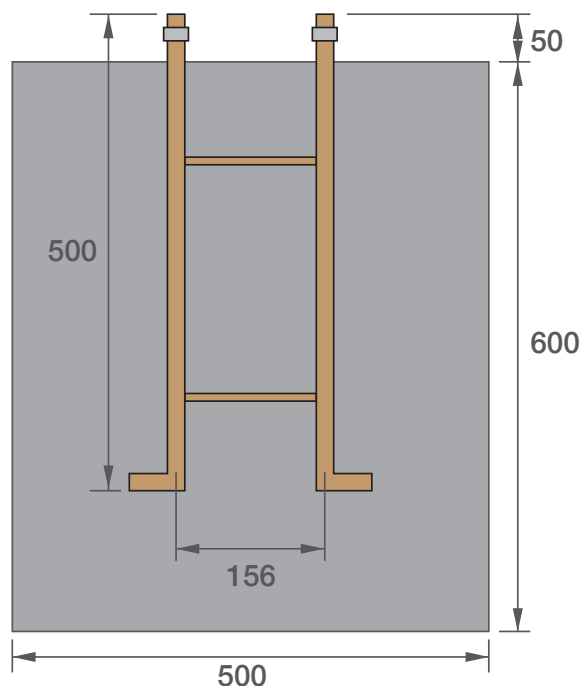

*PLAN DE PLACEMENT DU TABOURET D'ANCORAGE. CERTAINS AGRÈS NÉCESSITENT PLUSIEURS MASSIFS, SE RÉFÉRER AU PLAN.

FONDATIONS

Réaliser les fouilles telles indiquées sur le dessin technique.

Placer les tabouret d'ancrages sur des coffrages en laissant 5cm de tige filetée dépasser, puis couler le béton frais.

Laisser sécher et retirer les coffrages.

MONTAGE DE L'APPAREIL

Commencer par une extrémité en plaçant un poteau sur les tiges filetées.

Boulonner fermement.

Passer au poteau suivante puis mettre en place la pièce intermédiaire.

Avancer de cette façon jusqu'à l'autre extrémité en suivant le plan fourni.