

Vis tôle

Vis tôle TC DIN 7981 empreinte PH zinguée blanc Ø 2,2 à 4,8 mm

Applications

- Assemblage de pièces métalliques et non métalliques (plastiques, PVC, composite, etc).
- Nécessité de percer un avant-trou.

Utilisateurs

Entreprise de métallurgie, plombier, zingueur, chauffagiste, serrurerie, poseur d'enseignes, génie climatique, climatisation, froid, Agenceur, menuisier, Menuisier Alu / P.V.C

Propriétés

Matière : acier.
Finition : zinguée blanc.
Empreinte : PH.

Produits associés

- Visseuses, tournevis, embouts, perceuses, forets.
Existe en coffrets et assortiments.

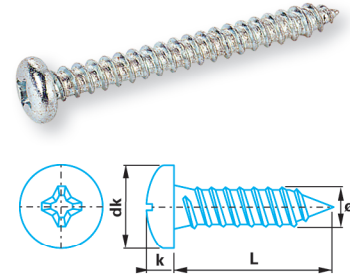

Ø	2,2	2,9	3,5	3,9	4,2	4,8
dk	4,2	5,6	6,5	7,5	8,2	9,5
k	1,55	1,95	2,35	2,55	2,75	3,25
PH	1	1	2	2	2	2

L mm	Ø 2,2 mm		Ø 2,9 mm		Ø 3,5 mm		Ø 3,9 mm		Ø 4,2 mm		Ø 4,8 mm	
	Code	Cdt.	Code	Cdt.	Code	Cdt.	Code	Cdt.	Code	Cdt.	Code	Cdt.
6,5	088293	250	087696	250	087750	250	088307	250				
9,5			087700	250	087769	250	087840	250	087920	250	088013	250
13	087688	250	087718	250	087777	250	087858	250	087939	250	088021	250
16			087726	250	087785	250	087866	250	087947	250	088030	250
19			087734	250	087793	250	087874	250	087955	250	088048	250
22			087742	250	087807	250	087882	250	087963	250	088056	250
25					087815	250	087890	250	087971	250	088064	250
32					087823	250	087904	250	087980	250	088072	250
38					087831	250			087998	250	088080	250
45									088005	250	088099	250
50					723485	250			070016	250	088102	100
60											723871	100
70											535613	100
80											535621	100

Famille
00300

SUITE - Vis tôle TC DIN 7981 empreinte PH zinguée blanc Ø 5,5 à 6,3 mm

Applications

- Assemblage de pièces métalliques et non métalliques (plastiques, PVC, composite, etc).
- Nécessité de percer un avant-trou.

Utilisateurs

Entreprise de métallurgie, plombier, zingueur, chauffagiste, serrurerie, poseur d'enseignes, génie climatique, climatisation, froid, Agenceur, menuisier, Menuisier Alu / P.V.C

Propriétés

Matière : acier.

Finition : zinguée blanc.

Empreinte : PH.

Produits associés

- Visseuses, tournevis, embouts, perceuses, forets.
Existe en coffrets et assortiments.

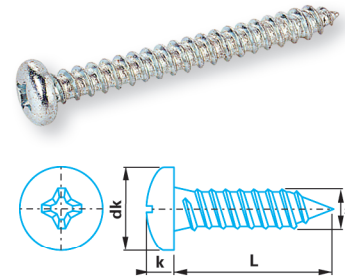

Ø	5,5	6,3
dk	10,5	12,5
k	3,65	4,25
PH	3	3

L mm	Ø 5,5 mm		Ø 6,3 mm	
	Code	Cdt.	Code	Cdt.
13	088110	100		
16	088129	100	088218	100
19	088137	100	088226	100
22	088145	100	088234	100
25	088153	100	088242	100
32	088161	100	088250	100
38	088170	100	088269	100
50	088196	100	088285	100

Famille
00300

Vis tôle TC DIN 7981 empreinte PH inox A2

Applications

- Assemblage de pièces métalliques et non métalliques (plastiques, PVC, composite, etc).
- Nécessité de percer un avant-trou.

Utilisateurs

Entreprise de métallurgie, plombier, zingueur, chauffagiste, serrurerie, poseur d'enseignes, génie climatique, climatisation, froid, Agenceur, menuisier, Menuisier Alu / PVC

Propriétés

Matière : inox A2.

Empreinte : PH.

Produits associés

- Visseuses, tournevis, embouts, perceuses, forets.
Existe en coffrets et assortiments.

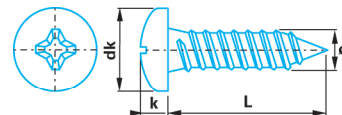
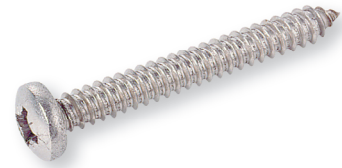

Ø	2,9	3,5	3,9	4,2	4,8	5,5	6,3
dk	5,6	6,5	7,5	8,2	9,5	10,5	12,5
k	1,95	2,35	2,55	2,75	3,25	3,65	4,25
PH	1	2	2	2	2	3	3

L mm	Ø 2,9 mm		Ø 3,5 mm		Ø 3,9 mm		Ø 4,2 mm		Ø 4,8 mm		Ø 5,5 mm		Ø 6,3 mm	
	Code	Cdt.	Code	Cdt.	Code	Cdt.	Code	Cdt.	Code	Cdt.	Code	Cdt.	Code	Cdt.
6,5			932327	250										
9,5	913513	250	152323	250	239704	250	239720	250						
13	913514	250	206695	250	239712	250	239739	250	126160	250				
16	519227	250	225525	250	239119	250	225495	250	239216	250	910189	100		
19	913516	250	239690	250	239127	250	239178	250	239224	250	724138	100	901340	100
22					239135	250	225487	250	239232	250				
25			028142	250	239143	250	239194	250	239240	250	724906	100	724908	100
32					239151	250	239208	250	239259	250	910190	100	910195	100
38					028215	250	225479	250	239267	250	910201	100	932329	100
45							028266	100	028312	100				
50							028274	100	268470	100	006634	100		
60									428744	100				
70									724861	100				
80									538086	100				

Famille
00302

Vis tôle TC DIN 7981 empreinte carrée inox A2

Applications

- Assemblage de pièces métalliques et non métalliques (plastiques, PVC, composite, etc).
- Nécessité de percer un avant-trou.

Utilisateurs

Entreprise de métallurgie, plombier, zingueur, chauffagiste, serrurerie, poseur d'enseignes, génie climatique, climatisation, froid, Agenceur, menuisier, Menuisier Alu / P.V.C

Avantages

- Empreinte carrée pour une bonne tenue sur l'embout dans des endroits difficiles d'accès ou profonds.

Propriétés

Matière : inox A2.

Empreinte : SQ.

Produits associés

- Visseuses, tournevis, embouts, perceuses, forets. Existe en coffrets et assortiments.

Ø	3,9	4,2	4,8
dk	7,5	8,2	9,5
k	2,55	2,75	3,25
SQ	2	2	2

L mm	Ø 3,9 mm		Ø 4,2 mm		Ø 4,8 mm	
	Code	Cdt.	Code	Cdt.	Code	Cdt.
13			171707	250	171714	250
16	171703	250	171708	250	171715	250
19	171704	250	171709	250	171716	250
25	171706	250	171710	250	171717	250
32			171711	250	171718	250
38			171712	250	171719	250
45					171720	250
50			171713	250	171721	250
60					171722	250
70					171723	250
80					171724	250

Famille
00302

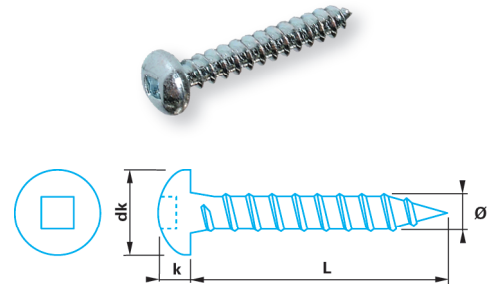

Vis tôle TC large DIN 968

Applications

- Assemblage de pièces métalliques et non métalliques (plastiques, PVC, composite, etc).
- Nécessité de percer un avant-trou.
- Bonne surface d'appui grâce à la tête large.
- Possibilité de cacher un trou oblong ou décentré pour une meilleure finition.

Utilisateurs

Entreprise de métallurgie, plombier, zingueur, chauffagiste, serrurerie, plombier, zingueur, chauffagiste, génie climatique, climatisation, froid, Agenceur, menuisier, Menuisier Alu / P.V.C

Propriétés

Matière : acier.

Finition : zinguée noire.

Empreinte : PH.

Produits associés

- Visseuses, tournevis, embouts, perceuses, forets.
Existe en coffrets et assortiments.

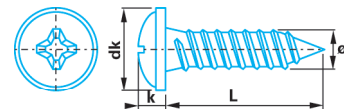

Ø	3,5	3,9	4,2	4,8
dk	9	10	10	11,5
k	2,6	2,8	3,1	3,6
PH	2	2	2	2

L mm	Ø 3,5 mm		Ø 3,9 mm		Ø 4,2 mm		Ø 4,8 mm	
	Code	Cdt.	Code	Cdt.	Code	Cdt.	Code	Cdt.
9,5			173410	100	173495	100		
13	173371	100	173428	100	173517	100	173550	100
16	173380	100	173444	100	173525	100	173576	100
19	173398	100	173452	100	173533	100	173614	100
22	173401	100	173479	100	173541	100	173622	100
25					632554	100	632562	100

Famille
00308

Vis tôle TF DIN 7982 empreinte PH zinguée blanc

DIN 7982

Applications

- Assemblage de pièces métalliques et non métalliques (plastiques, PVC, composite, etc).
- Nécessité de percer un avant-trou.
- Pour tous les montages nécessitant une finition avec tête affleurante.

Utilisateurs

Entreprise de métallurgie, plombier, zingueur, chauffagiste, serrurerie, poseur d'enseignes, génie climatique, climatisation, froid, chauffagiste, Agenceur, menuisier, Menuisier Alu / P.V.C

Propriétés

Matière : acier.

Finition : zinguée blanc.

Empreinte : PH.

Produits associés

- Visseuses, tournevis, embouts, perceuses, forets.
Existe en coffrets et assortiments.

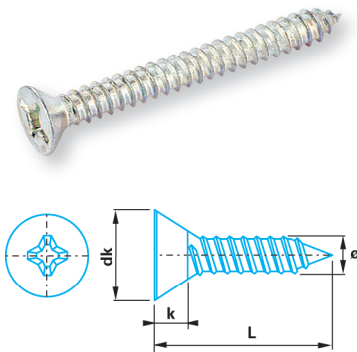

Ø	2,9	3,5	3,9	4,2	4,8	5,5	6,3
dk	1,7	2,1	2,3	2,5	3	3,4	3,8
k	5,5	7,3	7,5	8,4	9,5	10,5	11,3
PH	1	2	2	2	2	3	3

L mm	Ø 2,9 mm		Ø 3,5 mm		Ø 3,9 mm		Ø 4,2 mm		Ø 4,8 mm		Ø 5,5 mm		Ø 6,3 mm	
	Code	Cdt.	Code	Cdt.	Code	Cdt.	Code	Cdt.	Code	Cdt.	Code	Cdt.	Code	Cdt.
6,5	088315	250												
9,5	088323	250	088404	250	088480	250								
13	088331	250	088412	250	088498	250	088579	250	088668	100				
16	088340	250	088420	250	088501	250	088587	250	088676	100				
19	088358	250	088439	250	088510	250	088595	250	088684	100				
22					088528	250	088609	250	088692	100				
25			088455	250	088536	250	088617	250	088706	100	088790	100		
32			088463	250	088544	250	088625	250	088714	100	088803	100		
38			088471	250	088552	250	088633	250	088722	100	088811	100	088900	100
45							088641	100	088730	100	088820	100		
50							088650	100	088749	100	088838	100		
60									535753	100				
70									535761	100				
80									535770	100				

Famille
00310

Vis tôle TF DIN 7982 empreinte PH inox A2

Applications

- Assemblage de pièces métalliques et non métalliques (plastiques, PVC, composite, etc).
- Nécessité de percer un avant-trou.
- Pour tous les montages nécessitant une finition avec tête affleurante.

Utilisateurs

Entreprise de métallurgie, plombier, zingueur, chauffagiste, serrurerie, poseur d'enseignes, génie climatique, climatisation, froid, chauffagiste, Agenceur, menuisier, Menuisier Alu / P.V.C

Propriétés

Matière : inox A2.

Empreinte : PH.

Produits associés

- Visseuses, tournevis, embouts, perceuses, forets.
Existe en coffrets et assortiments.

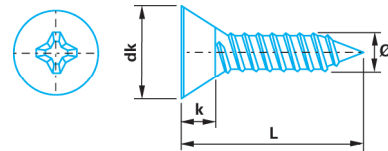
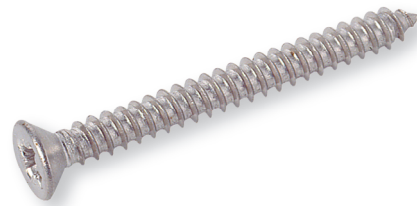

Ø	2,9	3,5	3,9	4,2	4,8
dk	1,7	2,1	2,3	2,5	3
k	5,5	7,3	7,5	8,4	9,5
PH	1	2	2	2	2

L mm	Ø 2,9 mm		Ø 3,5 mm		Ø 3,9 mm		Ø 4,2 mm		Ø 4,8 mm	
	Code	Cdt.	Code	Cdt.	Code	Cdt.	Code	Cdt.	Code	Cdt.
9,5	932333	250								
13	932334	250	913338	250	913341	250			910217	100
16			910212	250	021478	250	724895	250		
19			910213	250	239283	250	724896	250	724901	250
22					724892	250	724897	250	724902	250
25			910214	250	724893	250	724898	250	724903	250
32			932336	250	724894	250	724899	250	021497	250
38					932337	250	910216	250	724905	250
45							913343	100	913346	100
50							913344	100	913347	100
60									191698	100
70									180734	100
80									538647	100

Famille
00312

Vis tôle TF DIN 7982 empreinte carrée inox A2

Applications

- Assemblage de pièces métalliques et non métalliques (plastiques, PVC, composite, etc).
- Nécessité de percer un avant-trou.
- Pour tous les montages nécessitant une finition avec tête affleurante.

Utilisateurs

Entreprise de métallurgie, plombier, zingueur, chauffagiste, serrurerie, poseur d'enseignes, génie climatique, climatisation, froid, chauffagiste, Agenceur, menuisier, Menuisier Alu / P.V.C

Propriétés

Matière : inox A2.

Empreinte : SQ.

Produits associés

- Visseuses, tournevis, embouts, perceuses, forets.
Existe en coffrets et assortiments.

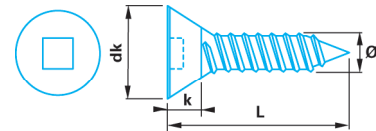

Ø	3,9	4,2	4,8
dk	2,3	2,5	3
k	7,5	8,4	9,5
SQ	2	2	2

L mm	Ø 3,9 mm		Ø 4,2 mm		Ø 4,8 mm	
	Code	Cdt.	Code	Cdt.	Code	Cdt.
19	171661	250	171664	250	171668	250
25	171662	250	171665	250	171669	250
32	171663	250	171666	250	171671	250
38			171667	250	171672	250
45					171673	250
50			172630	250	171674	250
60					171675	250

Famille
00312

Vis tôle TH pozidriv bout cylindrique

Applications

- Vis pour aider à l'alignement de deux profilés aluminium ou inox lors de vissage en superposition.
- Le téton aidant le deuxième profilé à s'aligner et aidant le filetage à se faire dans un même axe.
- Facilité de vissage grâce à sa double empreinte (dans les angles ou les endroits profonds).

Utilisateurs

Storiste, Menuisier Alu / P.V.C

Caractéristiques techniques

TH : tête hexagonale, vissage aisé.

Propriétés

Matière : inox A2.

Empreinte : PH2.

Produits associés

- Perceuses, forets, embouts, clé.

Ø1	4,8
dk	8
Ø2	4,1

L mm	Ø 4,8 mm	
	Code	Cdt.
35	023881	250
50	028290	250

Famille
00329

