

DT1000

DUMPER ÉLECTRIQUE À BATTERIES
JUSQU'À 1000 KG DE CHARGE UTILE*

ZERO EMISSIONS

SILENCIEUX

MAINTENANCE REDUITE



Châssis sur 4 roues
pour plus de stabilité du
véhicule



**Chargeur de batteries
intégré** et avec retour
d'informations sur le
rechargement



**Basculement
hydraulique de la benne,**
par l'intermédiaire d'un
bouton sur le tableau
de bord



**Changement de
direction par
l'intermédiaire d'un
levier sur le guidon**



Le DT-1000 est un dumper avec une structure robuste en acier. Il est équipé d'un moteur puissant et a été conçu pour exécuter des travaux très lourds dans le bâtiment, la démolition, l'industrie et l'agriculture. Une pompe hydraulique actionne le mécanisme de basculement de la benne. Les roues directionnelles sont orientées par le guidon. Il existe différents types de pneus disponibles.

ALITRAK[®]
ELECTRIC MINDED

www.alitrak.com

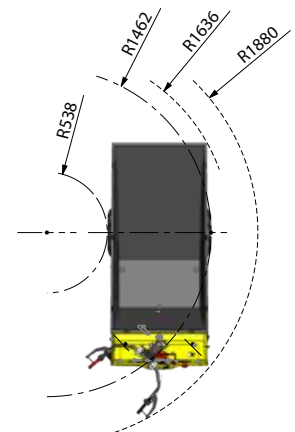
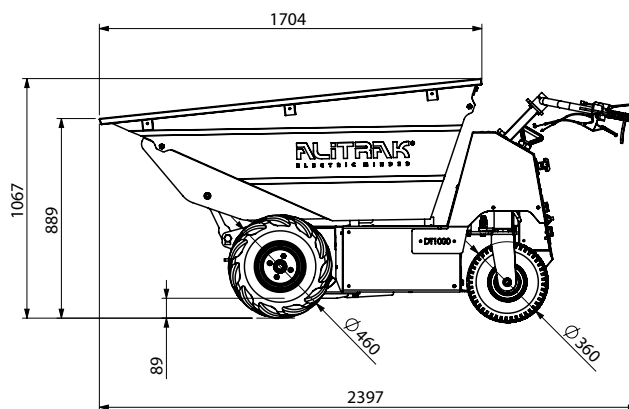
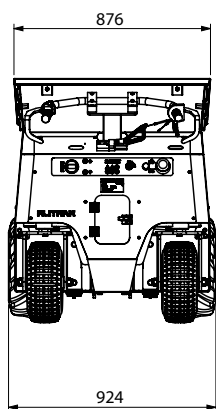

CARACTÉRISTIQUES

Châssis	sur 4 roues
Roues motrices sur différentiel	type Tracteur ou agraire
Benne	500 l. en tôle d'acier
Type de contrôle	Guidon réglable en hauteur
Accélérateur	Poignée progressive
Inversion de direction	Levier sur guidon
Chargeur de batteries	intégré ,25 A haute fréquence, avec retour d'informations sur le rechargement
Afficheur tableau de bord	Charge résiduelle batteries Diagnostic électronique Horamètre
Frein de stationnement	Electromagnétique
Batterie	AGM (étanche sans entretien) 4 x 12V/ 115 Ah C 20
Moteur électrique	24V / 3000 watt ACS 2 60 min.
Poids indicatif machine	520 kg

PRESTATIONS

Charge utile maxi sur sol plat*	1000 kg
Pente maxi admissible*- Charge utile maxi.*	20% -500 kg
Vitesse max marche avant	environ 5 Km/h
Vitesse max marche arrière	environ 2,5 Km/h
Durée de rechargement	environ 8 heures

* la charge utile est une indication qui peut changer en fonction de la typologie de surface du sol, du degré de la pente et du temps de travail de la machine.

Les caractéristiques indiquées ci-dessus peuvent subir des modifications sans préavis.

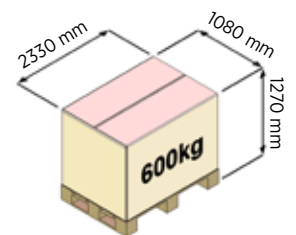

ACCESSOIRES



Extensions de benne



Plusieurs types de pneus



Option anti-crevaisson avec gonflage mousse polyuréthane des roues

ALITRAK
ELECTRIC MINDED

www.alitrak.com