



POUR PELLE



# PINCE À PARPAINGS SÉRIE GMPTL

## DESCRIPTION GÉNÉRALE

GENERAL TP a le plaisir de vous présenter sa large gamme de pince à parpaings adaptable sur tous types de porteurs et spécifiquement conçue pour la manutention et le levage de matériaux palettisés et non palettisés (briques, palette, parpaings, blocs, béton...).

Nos pinces à parpaings sont fabriquées avec des aciers de grande qualité à haute résistance contre l'abrasion pour garantir une plus longue durée de vie de l'équipement (FE 510).

## ÉQUIPEMENTS DE SÉRIE

- + Hauteur utile fixe ou réglable, à ouverture parallèle des bras commandée hydrauliquement
- + Largeur d'ouverture de 45cm à 1.40M
- + Synchronisation des bras par 2 vérins hydrauliques reliés hydrauliquement entre eux par une commande différentielle
- + Valve de blocage
- + Une soupape de retenue empêche le relâchement de la charge même en cas de chute de pression

## ÉQUIPEMENTS EN OPTION

- + Limiteur de pression
- + Rotateur mécanique ou hydraulique
- + Paire de flexible hydraulique
- + Contreflasque pour rotateur
- + Noix de cardan
- + Chape d'accouplement

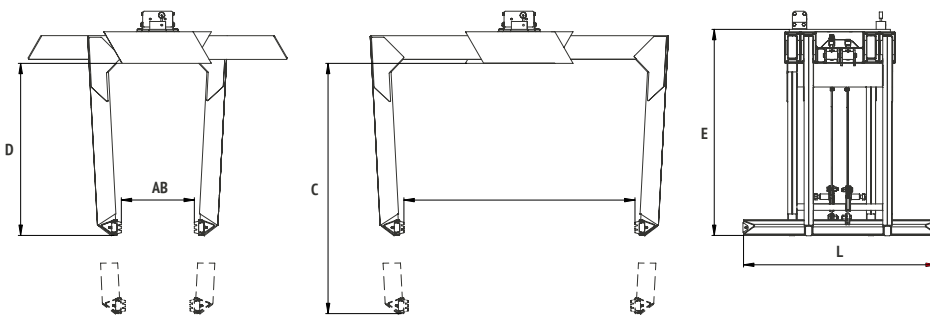

## CARACTÉRISTIQUES

MODÈLE	Portée (Kg)	Poids (Kg)			Pression max (bar)	Débit d'huile (L/min)	A (mm)	B (mm)	C (mm)	D (mm)	E (mm)	L (mm)
GMPTL R 2000	2000*	350	1,8-2,5	5,0-12	200	60	450	1400	1350 1500 kg	970 2000 kg	1180	1220
GMPTL RA 2000	2000*	370	1,8-2,5	5,0-12	200	60	450	1400	1700 1400 kg	1100 2000 kg	1300	1220
GMPTL F 2000	2000	330	1,8-2,5	5,0-12	200	60	450	1400	-	1200 2000 kg	1400	1220
GMPTL R 3000	3000*	500	2,2-3,5	8,0-15	200	60	450	1400	1350 2500 kg	1100 3000 kg	1350	1220
GMPTL F 3000	3000	430	2,2-3,5	8,0-15	200	60	450	1400	-	1200 3000 kg	1450	1220

