

Moteur 4TNV98T Stage IIIA - Tier 3

Puissance maxi 63,9 kW (86,9 HP)

Poids 4.350 kg

ESK 190

Solutions concrètes. Toujours



CARACTERISTIQUES TECHNIQUES

Poids opérationnel	kg	4.350
MOTEUR		
Model	YANMAR 4TNV98T EU Stage IIIA EPA Tier 3	
Puissance maxi (2.600 rpm)	kW - HP	63,9 - 86,9
Max torque	Nm	296,1 (1.850 rpm)
Cylindrée	cc	3.319
Numero cylindres	n°	4
Refroidissement	eau	
Consommation	lt/h	14
Alternateur	V (A)	12 (80)
Batterie	V (Ah)	12 (100/850)
INSTALLATION HYDRAULIQUE		
Pompe type	n°1 à pompe à pistons axiaux à déplacement variable avec Loadensing REXROTH	
Débit pompe	lt/min	160
Pression de utilisation max.	bar	280
High Flow (optionale):		
Débit max	lt/min	160
Pression max	bar	280
TRANSMISSION		
Type	Hydrostatique avec double pompe et motoreducteurs à pistons radiaux REXROTH	
Vitesse de translation	km/h	1 ^a : 0 ÷ 9,0 / 2 ^a : 0 ÷ 18,0
Force traction max	daN	4.450
Dimensions des pneus	12x16.5	
FREINS		
De service	Hydrostatique	
De stationnement	Negative à disques multiples à bain d'huile, intégrés dans les motoreducteurs avec commande electro-hydraulique	
De secours	Controle electrohydraulique, qui agisse sur les freins de parking (intégrés aux motoreducteurs)	
PERFORMANCES		
Charge de bascule (ISO 14397)	kg	3.300
Charge opérationnel (ISO 14397 pas supérieur au 50%du charge de basculement)	kg	1.650
Effort à la dent	daN	3.985
Capacité godet standard	m³	0,55
Largeur godet standard	mm	1.860
Pente max franchissable	60% - 30°	
RAVITAILLEMENTS		
Reservoir gasoil	lt	110
Reservoir huile hydraulique	lt	55
Capacité circuit hydraulique	lt	93
Capacité systeme refroidissement	lt	12
Huile moteur	lt	6
COMMANDES		
Type	Manipulateurs ergonomique avec avec commandes electroniques et blocage de sécurité à bord	
Translation	Commande électro-hydraulique sur le manipulateur gauche	
Services	Commande électrique sur le manipulateur droite pour le levage et le godet	
Mecanisme de soulevement	Flèche à montée verticale avec système autostabilisateur de série pour le godet (seulement en montée de la flèche)	

ESK 190

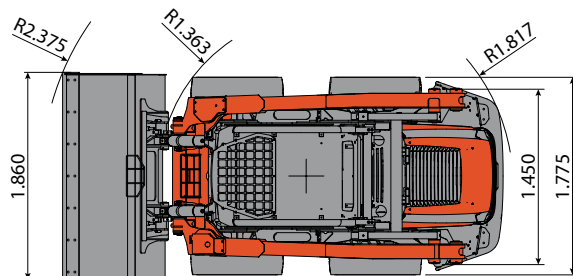
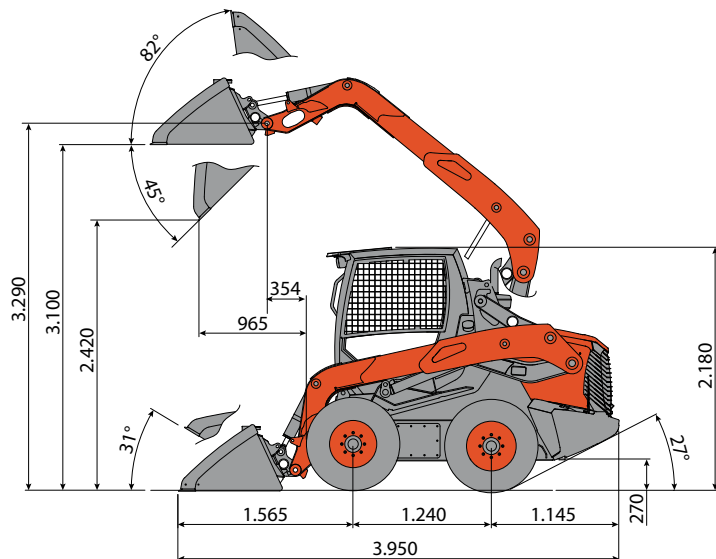

- Canopy et cabine homologués ROPS (ISO 3471) - FOPS (ISO 3449).
- Lumières avant et arrière pour la circulation de nuit et le travail.



EUROCOMACH®

MADE IN ITALY

Sampierana S.p.a.

47021 S.Piero in Bagno (FC)

via Leonardo da Vinci, 40

Tel +39 0543.904211

Fax +39 0543.918520

www.eurocomach.com