

CARACTÉRISTIQUES GÉNÉRALES

- Bâti Structure fermée entièrement fonte
- Table en fonte 900 x 400 mm
- Règle aluminium Extensible à 2,40 m avec butée escamotable
- Inclinaison règle De 0 à 50°
- Presseur vertical Pneumatique
- Pression d'alimentation 6 bars
- Tension 380 Volts triphasé
- Émission sonore 94 dB en charge—NFE 6410 et NFS 31069
- Attestation d'examen CE 0071-060C-0241-0798

		910	920	920 C
Épaisseur de coupe maxi		150 mm avec lame Ø 400 mm	150 mm avec lame Ø 400 mm	200 mm avec lame Ø 500 mm
Hauteur de passage maxi		150 mm	150 mm	200 mm
Hauteur du dessus du tenon par rapport à la table		150 mm maxi	150 mm maxi	150 mm maxi
Distance axe scie/ appui règle		670 mm	670 mm	670 mm
Porte-outil scie		Lame carbure Ø 400 mm moteur 3 kW - 3000 t/min	Lame carbure Ø 400 mm moteur 3 kW - 3000 t/min	Lame carbure Ø 500 mm moteur 4 kW - 3000 t/min
Porte-outils dérouleurs		/	Plaquettes carbure réversibles Ø 155 x long 150 mm Moteur frein 3 kW - 3000 t/min	Plaquettes carbure réversibles Ø 155 x long 150 mm Moteur frein 3 kW - 3000 t/min
Avancement maxi d'un dérouleur par rapport à l'autre		/	60 mm	60 mm
Porte-outil toupie		Arbre Ø 50 mm Longueur 180 mm Moteur frein 4 kW - 3000 t/min	Arbre Ø 50 mm Longueur 180 mm Moteur frein 4 kW - 3000 t/min	option
Ø buses d'aspiration	Scie	60 mm	60 mm	60 mm
	Dérouleurs	/	2 x 150 mm	2 x 150 mm
	Toupie	120 mm	120 mm	120 mm
Pression acoustique		LP = 73,5 dB	LP = 74,3 dB	LP = 74,3 dB
Poids net		720 Kg	860 Kg	900 Kg

OPTIONS PRINCIPALES

- Motorisation table, cycle automatique de 0 à 15 m/min
- Moteurs toupie 5,5 et 7,5 kW
- Longueur arbre de toupie 300 mm
- Toupie 2 vitesses électriques (3000, 6000 t/min)
- Rallonge de table extension 600 mm
- Double table, plan de travail 900 x 800 mm
- Épauleuse arrière avec disque râpe
- Épauleuse avant/arrière en continu avec fraises

- Visualisation digitale de l'inclinaison de la règle
- Pare-éclats rotatif à 6 positions
- Presseur pneumatique supplémentaire
- Clef pneumatique de réglage des axes
- Dispositif de coupe en visée par laser
- Positionnement numérique des axes
- Commande numérique

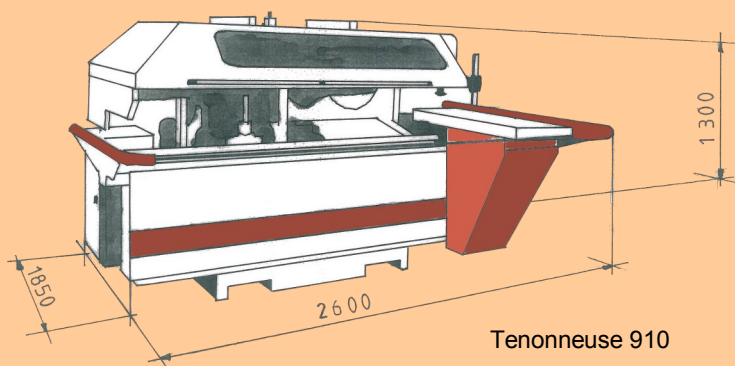

Tenonneuse 910

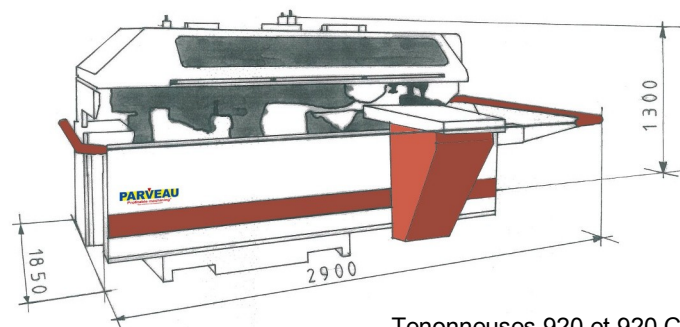

Tenonneuses 920 et 920 C

Les données et caractéristiques techniques indiquées sur ce document sont sujettes à perfectionnements ou modifications et ne peuvent engager notre responsabilité

Tenonneuses

Simplex

Série 900

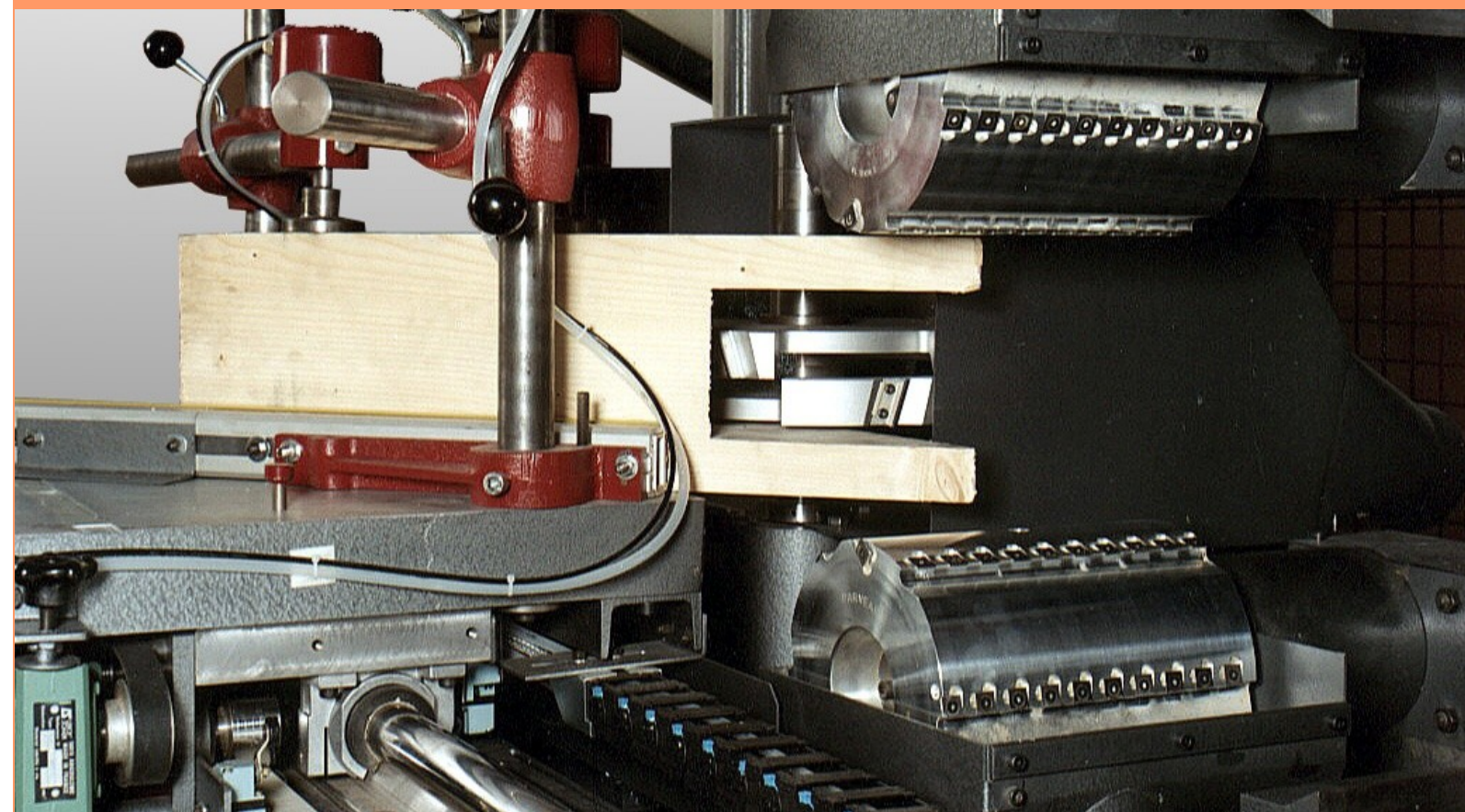

SÉRIE 900 :
Une gamme
de tenonneuses
lourdes et robustes à
l'épreuve du temps



PARVEAU
Profitable machining*

PARVEAU MAB
33, Avenue de la Gare
19130 VIGNOLS
FRANCE
Tél. +33 (0)5 55 25 80 01
Fax +33 (0)5 55 25 06 29
Internet : <http://www.parveau.fr>
E.Mail : infos@parveau.fr

TENONNEUSE 910

Cette machine compacte comporte une scie et une toupie à tenonner avec possibilité d'une épaveuse arrière en option.



Tenonneuse 910

ROBUSTESSE

De conception lourde, la **tenonneuse 900** est une machine à structure fermée entièrement en fonte (bâti, colonnes, table), ce qui garantit la suppression des vibrations. Elle repose au sol sur une large assise. Robuste, elle vous apportera un grand confort d'utilisation dans les conditions les plus extrêmes, et pour longtemps.

SÉCURITÉ

Construite selon les normes **CE**, la machine possède un câble d'arrêt d'urgence sur toute sa longueur. Un capotage intégral protège l'opérateur de toute projection de copeaux et limite le bruit. Nos moteurs sont équipés de freins qui permettent l'arrêt rapide de tous les porte-outils.

PRÉCISION

Tous les porte-outils sont montés sur glissières anti vibration. Leur réglage se fait par écrou et vis sans fin en prise directe. La lecture des positions des porte-outils se fait par compteurs numériques avec une précision au 1/10e de millimètre.

ACCESSIBILITÉ

Tous les changements d'outils peuvent se faire sans démontage des capots d'aspiration. Le réglage des porte-outils s'effectue par l'avant de la machine.

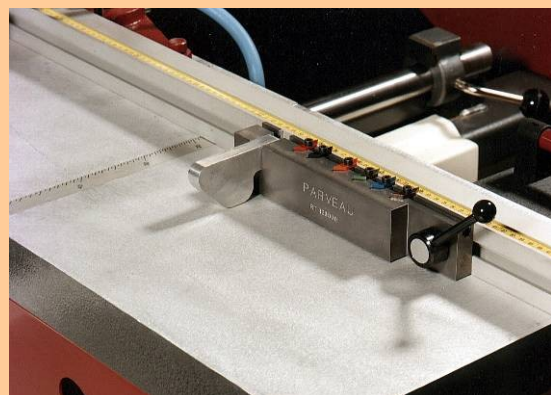

Règle aluminium inclinable de 0 à 50° avec butée escamotable et repères de coulures

Les points forts

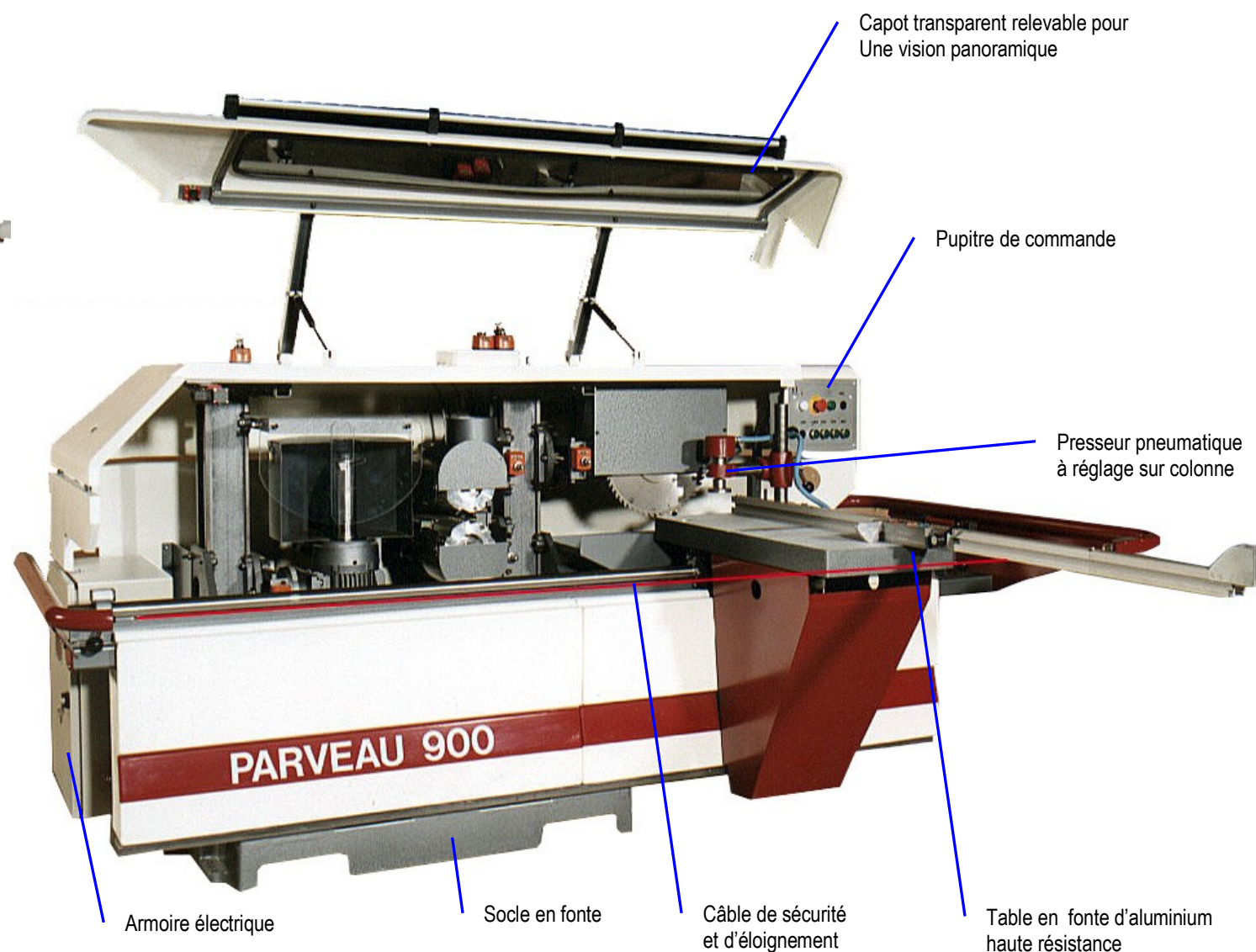

Capot transparent relevable pour Une vision panoramique

Pupitre de commande

Presseur pneumatique à réglage sur colonne

Armoire électrique

Socle en fonte

Câble de sécurité et d'éloignement

Table en fonte d'aluminium haute résistance

TENONNEUSE 920

Cette machine inclus une scie, deux dérouleurs et une toupie en standard ou 4 à 6 porte-outils configurables en options selon vos besoins.

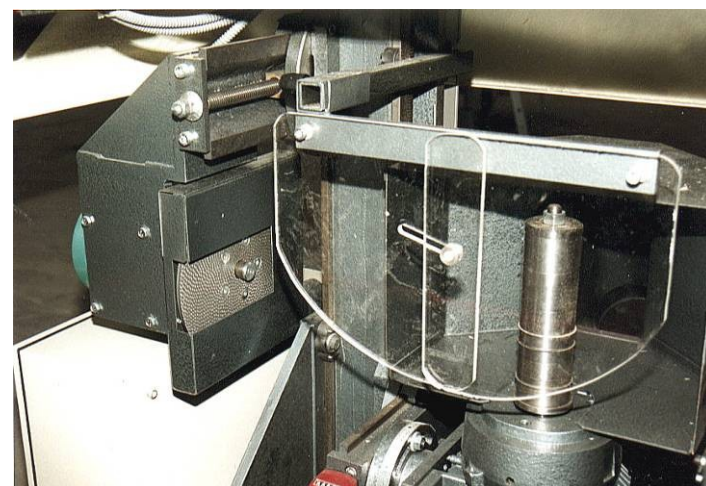

Vue de détail d'une épaveuse à l'arrière avec disque à plaquettes carbure (option)



Exemple d'une table grande largeur avec rallonge et butée de règle. L'affichage digital de la cote est au 1/10e de millimètre

TENONNEUSE 920 C : LA MACHINE DE CHARPENTE

Pour les travaux lourds, **PARVEAU** a conçu une machine de charpente. De même conception que ses petites soeurs, la 920 C dispose de capacités d'usinages plus importantes mais aussi de motorisations plus puissantes.

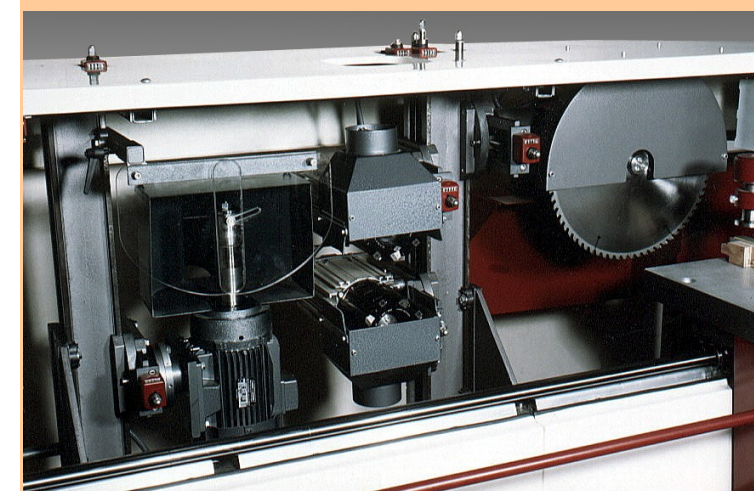

Vue des porte-outils d'une 920 Charpente

MOTORISATIONS ET NUMÉRISATIONS...

Selon vos besoins, nous pouvons vous proposer toute une gamme de motorisations et numérisations :

- Positionnement électrique des porte-outils par joy stick (vitesse lente/rapide) avec affichage digital de la cote sur pupitre.
- Contrôle multi-axes piloté à partir d'un positionneur à écran tactile avec mémorisation de 99 programmes par axe.



Ecran tactile (jusqu'à 7 axes pilotés)



Vue des moteurs de positionnement d'axes.