

Percer

Perceuse réversible BPT-RD 10 QC

(Bernier Pneumatic Tool - Rotary Drill 10 mm Quick Chuck)

Applications

- Tous travaux de perçage.

Utilisateurs

Tous corps de métiers

Caractéristiques techniques

Capacité d'ouverture du mandrin : 1 à 10 mm.

Mandrin à serrage automatique.

Filetage mandrin : 3/8".

Puissance : 500 W.

Réversible droite/gauche.

Rotation à vide : 2000 tr/min.

Pression d'utilisation maxi : 6,3 bars.

Consommation d'air moyenne : 460 L/min.

Niveau sonore : 84 dB.

Arrivée d'air : femelle 1/4".

Diamètre int. tuyau d'alimentation préconisé : 8 mm.

Poids : 1,1 Kg.

Produits associés

- Forets, fraises, embouts et raccords, tuyaux, enrouleurs pneumatiques, huileurs, gants, lunettes.



Livrée sans embout, en boîte carton avec notice d'utilisation.

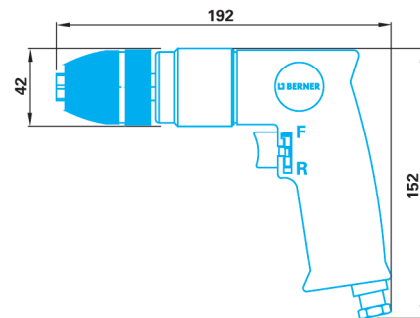

Code	Désignation	Cdt.
010467	Perceuse réversible BPT-RD 10 QC	1

Famille
02200

Perceuse réversible BPT-RD 13 KC

(Bernier Pneumatic Tool - Rotary Drill 13 mm Key Chuck)

Applications

- Tous travaux de perçage.

Utilisateurs

Tous corps de métiers

Caractéristiques techniques

Capacité d'ouverture du mandrin : 1 à 13 mm.

Mandrin à serrage à clé.

Filetage mandrin : 3/8"

Puissance : 500 W.

Réversible droite/gauche.

Rotation à vide : 800 tr/min.

Pression d'utilisation maxi : 6,3 bars.

Consommation d'air moyenne : 430 L/min.

Niveau sonore : 82 dB.

Arrivée d'air : femelle 1/4"

Diamètre int. tuyau d'alimentation préconisé : 8 mm.

Poids : 1,4 Kg.

Produits associés

- Forets, trépan, embouts et raccords, tuyaux, enrouleurs pneumatiques, huileurs, gants, lunettes.



Livrée sans embout, en boîte carton avec notice d'utilisation, poignée de maintien et clé à mandrin.

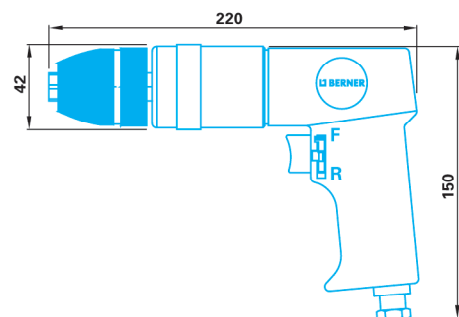

Code	Désignation	Cdt.
010469	Perceuse réversible BPT-RD 13 KC	1

Famille
02200

Perceuse d'angle BPT-ARD 10 KC

(Bernier Pneumatic Tool - Angle Rotary Drill 10 mm Key Chuck)

Applications

- Travaux de perçage acier, bois, matériaux synthétiques.

Utilisateurs

Tous corps de métiers

Avantages

- Cette perceuse permet les travaux de perçage à des endroits difficiles d'accès.

Caractéristiques techniques

Capacité d'ouverture du mandrin : 1 à 10 mm.

Mandrin à serrage à clé.

Filetage mandrin : 3/8"

Puissance : 500 W.

Réversible droite/gauche.

Rotation à vide : 1500 tr/min.

Pression d'utilisation maxi : 6,3 bars.

Consommation d'air moyenne : 330 L/min.

Niveau sonore : 86 dB.

Arrivée d'air : femelle 1/4"

Diamètre int. tuyau d'alimentation préconisé : 8 mm.

Poids : 1,1 Kg.

Produits associés

- Forets métaux, fraises, embouts et raccords, tuyaux, enrouleurs pneumatiques, huileurs, gants, lunettes.

Code	Désignation	Cdt.
010478	Perceuse d'angle BPT-ARD 10 KC	1

Famille

02200

Mandrin filetage 3/8" ouverture 10 mm à clé

Code	Désignation	Cdt.
824796	Mandrin 3/8" à clé réversible	1

Famille

02600



Livrée sans embout, en boîte carton avec clé à mandrin et notice d'utilisation.

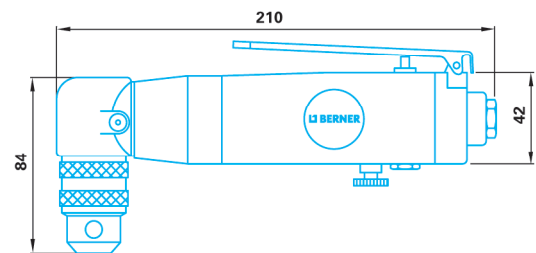

Clé de mandrin

Caractéristiques techniques

L1 : 7 mm.

L2 : 5 mm.

Ø1 : 6 mm.

Ø2 : 12,8 mm.

Code	Désignation	Cdt.
021255	Clé de mandrin C14	1

Famille
02600

Mandrin filetage 3/8" ouverture 10 mm automatique

Code	Désignation	Cdt.
139429	Mandrin BMSX 13,2 V	

Famille
02620

