

Bande pour calage de dalles de plancher de verre



## CARACTERISTIQUES

Matière de base	EPDM						SBR	SILICONE FDA	NITRILE ALIMENT. FDA	NEOPRENE
Dureté Shore A (+/-5)	30	40	50	60	70	80	65	60	60	65
Densité gr/cm <sup>3</sup>	1,04	1,15	1,15	1,4	1,4	1,4	1,50	1,25	1,50	1,45
Coloris	Noir						Noir	Translucide	Blanc	Noir
Traction Mpa	8	7	6	4	4	3	3	> 6	6	5
Allongement à la rupture (DIN 53504)	600%	475%	475%	250%	250%	200%	200%	> 350%	300%	250%
Déformation rémanente (DIN 53517)	25%						35%			
Température d'utilisation (°C)	-30 à +100	-25 à +120	-30 à +100	-40 à +100			-30 à +80	-60 à +220	-20 à +80	-20 à +70

## I. DESCRIPTION

La CALDALLE est une bande de caoutchouc munie d'un adhésif de positionnement afin de faciliter sa mise en œuvre.

La CALDALLE est utilisée en garniture d'appui ou en calage latéral selon sa dureté Shore.

## II. DOMAINE D'EMPLOI

La CALDALLE est utilisée le plus souvent dans le bâtiment pour réaliser des structures rigides alliées à des éléments verriers du type : dalles de plancher de verre, escaliers en verre.

Elle peut également servir de cale d'absorption de chocs.

## III. PROPRIETES

- Bande SBR noir : utilisation en intérieur
- Bande EPDM noir : utilisation extérieure, bonne résistante aux UV et intempéries
- Bande NEOPRENE noir : Résistante en milieu salin
- Bande NITRILE Blanc : Alimentaire, conforme à la liste positive FDA 21CFR177.2600
- Bande SILICONE translucide :
- Adhésif 1 face ou nu

## IV. MISE EN ŒUVRE

### EN GARNITURE D'APPUI :

La CALDALLE 50x4mm et 30X4mm sert à éviter le contact entre la structure (acier, bois...) et la dalle de verre afin de ne pas endommager celle-ci. En caoutchouc extrêmement souple, elle permet de gommer les aspérités comme les éventuelles flèches de la structure.

La largeur d'appui  $\ell$  doit être égale à  $1,5 \times l$  l'épaisseur de la dalle, avec un minimum de 50 mm.

L'épaisseur de la cale d'appui  $e$  doit être inférieure ou égale à la moitié de la largeur d'appui  $\ell$  avec un minimum de 4 mm

### ▪ Support

La structure d'appui doit être rigide afin que ses déformations restent inférieures ou égales à 1/500e de la longueur du côté considéré, lorsque le plancher est en charge.

Le désaffleurement entre deux éléments d'ossature assemblés (angle) doit être inférieur ou égal à 1 mm.

L'écart de planéité de l'ossature doit être inférieur à 0,5 mm, pour 30 cm.

Suite au verso →





## Bande pour calage de dalles de plancher de verre

### ■ Pose des dalles

Dans le cas d'une dalle faiblement inclinée, un calage latéral devra être envisagé.

Le désaffleurement entre deux dalles ou entre une dalle et son bâti (si celui-ci est saillant) est limité à 2 mm.

Le joint périphérique situé entre la rive du vitrage et le bâti ou le vitrage adjacent est de 5 mm minimum de large.

La variation de la largeur du joint périphérique doit être inférieure ou égale à 20% sur toute la longueur du vitrage.

### EN CALAGE LATÉRAL :

La CALDALLE 25x5mm en périphérie sert à la fois de fond de joint et à éviter le contact entre les différentes dalles et/ou la structure porteuse.

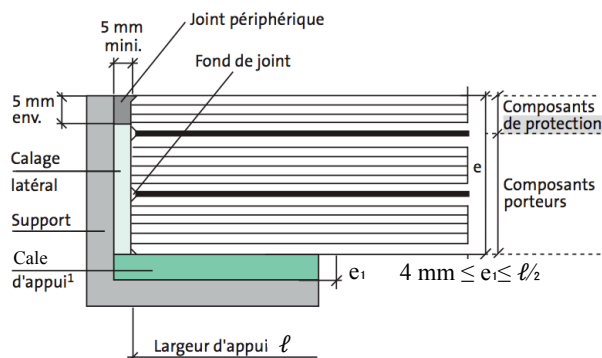

### Épaisseurs disponibles en EPDM:

2 mm, 3 mm, 4 mm, 5 mm, 6 mm, 8 mm, 10 mm, 12 mm, 15 mm.

## V. STOCKAGE

12 mois dans un local tempéré à une température de 15° C à 25° C dans son emballage d'origine.

## VI. SECURITE

Le produit n'est pas considéré comme dangereux au sens de la réglementation sur les matières dangereuses et des directives correspondantes de la Communauté Européenne. Nous recommandons cependant de respecter les précautions d'usage et d'hygiène pour les matières chimiques.

