



Ref. PFC1

PIO



UTILISATEURS



+4 ans



1,30 m



MIN. 21,7 m²
MAX. 27,9 m²



GLISSER



GRIMPER



POTEAU
DE POMPIER



JOINDRE



IMAGINER



SAUTER

CARACTÉRISTIQUES

BOIS Plateformes en panneau phénolique antidérapant, sans danger, résistant à l'usure et à l'abrasion. Avec protection latérale imperméable.

PLASTIQUE Polyéthylène, polypropylène, polyamide.
HDPE couleur uniforme, résistant aux intempéries et à la prolifération des bactéries et des moisissures. Amortit les chocs grâce à son élasticité, pratiquement incassable. Non toxique et conforme à la norme EN 71, 3ème partie.

MÉTAL Acier inoxydable AISI-304.

VISSERIE Visserie électro-galvanisée en acier inox de qualité 8.8 DIN267, AISI-304.

Mesures exprimées en millimètres

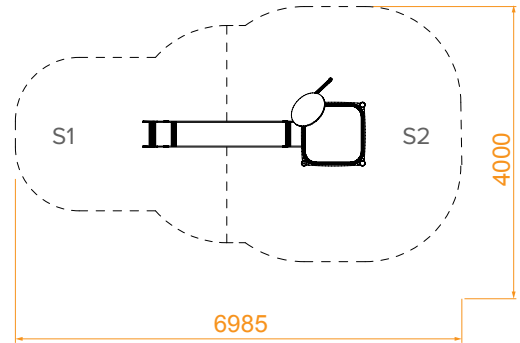
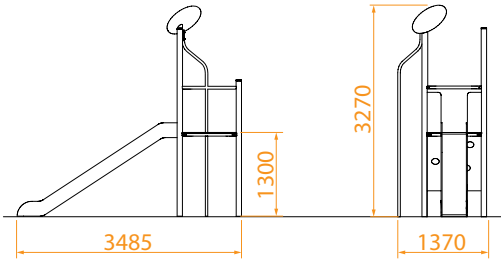

NOVATILU

+34 961 401 000
info@novatilu.com

NOVATILU se réserve le droit de modifier ses produits sans préavis.