

Fiche technique :

# **PINCE A BALLE INTENSIVE**

---



## **Avantages**

- Easy and clean handling.
- Time-saver and competitive attachment.
- Handles 2 round bales or 3 rectangular bales at the same time.
- Perfect stability while handling square bales with optional lower tines.

## **Caractéristiques techniques**

---

- Rounded forged 2x4 teeth.
- Synchronized closure.
- Impressive lifting capacity of 1800kg.
- Handles 1 or 2 round bales: 1.80m maximum.
- Handles 2 rectangular bale: 1.2m high.
- Handles 3 rectangular bales: 0.8m high each.

- Optional: 2 lower tines 680mm Ø35 mm ref 790521 - spare parts kit.

## Schémas d'encombrement

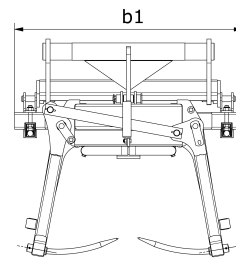
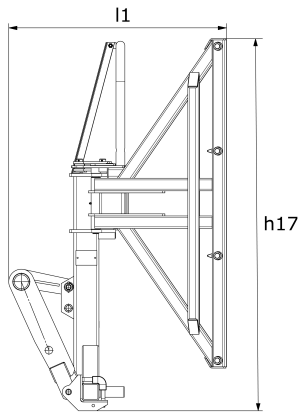

Capacités		P2BG 2x4	Doigts inférieurs
Capacité nominale (kg)		1800	-
Poids et dimensions			
Hauteur hors tout (mm)	h17	1776	-
Largeur (mm)		1090	-
Longueur (mm)		1047	680
Poids (kg)		283	35
Diamètre (mm)		-	35
Longueur du bras (mm)		600	-
Nombre de boucle		1	-
Paramètres de travail			
Équipement Machine		Ligne hydraulique	-
Dents / Doigts		2 / 4	2
Ouverture minimum (mm)		150	-
Ouverture maximum (mm)		1770	-
Système hydraulique		false	false

Compatibilité machine	P2BG 2x4	Doigts inférieurs
<b>Numéro de référence</b>	<b>790518</b>	<b>790521</b>
MLA-T 533-145 V+	X	X
MLT 630-105	X	X
MLT 630-105 V	X	X
MLT 630-105 V CP	X	X
MLT 635-130 PS+	X	X
MLT 635-140 V+	X	X
MLT 730-115 V	X	X
MLT 730-115 V CP	X	X
MLT 733-115	X	X
MLT 733-115 LSU	X	X
MLT 737-130 PS+	X	X
MLT 741-140 V+	X	X
MLT 840-145 PS+	X	X
MLT 940-140 V+	X	X
MLT 961-145 V+ L	X	X
MLT 1040-145 PS+	X	X
MLT 1040-145 PS+ L	X	X
MLT-X 732	X	X
MLT-X 735 T LSU	X	X
MLT-X 737-130 PS+	X	X
MLT-X 741-140 V+	X	X
MLT-X 840-140 PS+	X	X
MLT-X 961-145 V+ L	X	X
MLT-X 1040-140 PS+ L	X	X



Siège Social

430 rue de l'Aubinière - 44150 Ancenis Cedex - France

Tel: +33(0)2 40 09 10 11 - Fax: +33 (0)2 40 09 10 97

[www.manitou.com](http://www.manitou.com)



Cette publication présente le descriptif des versions et possibilités de configuration des produits Manitou qui peuvent différer en équipement. Les équipements présentés dans cette brochure peuvent être de série, en option, ou non disponibles suivant les versions. Manitou se réserve le droit, à tout moment et sans préavis, de modifier les spécifications décrites et représentées. Les spécifications portées n'engagent pas le constructeur. Pour plus de détails, contactez votre concessionnaire Manitou. Document non contractuel. Présentation des produits non contractuelle. List des spécifications non exhaustive. Les logos ainsi que l'identité visuelle de l'entreprise sont la propriété de Manitou et ne peuvent être utilisés sans autorisation. Tous droits réservés. Les photos et schémas contenus dans la présente brochure ne sont fournis qu'à des fins de consultation et à titre indicatif.

MANITOU BF SA - Société anonyme à conseil d'administration - Capital social : 39 668 399 euros - 857 802 508 RCS Nantes