



CROIX DE ST ANDRE *FIXE*

- **Matériau** : acier apte à la galvanisation.
- **Spécificités** :
 - . Pieds renforcés.
 - . Main courante en acier mouluré.
 - . Motif central : macaron, rivet Ø 20 mm.
- **Fixation** : à sceller.
- **Finition** : traitement anti-corrosion, galvanisation à chaud dans un bain en fusion des produits finis (± 80 microns).
Thermolaquage, coloration, poudre polyester cuite au four, teinte au choix suivant nuancier RAL.

Autres modèles

- Croix de Saint-André sur platine.
- Croix de Saint-André amovible.
- Croix de Saint-André portillon.
- Croix de Saint-André florale.

Options

- **Crosse(s)** :



droite et/ou gauche

- **Motif central** :



rosace(s)



anneau

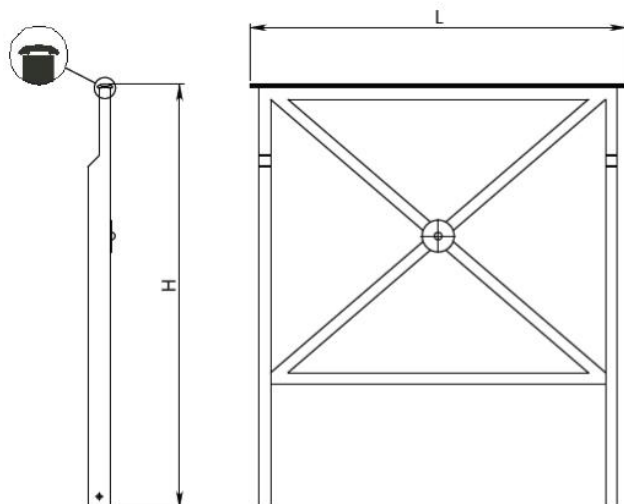

Longueur* (L)	Hauteur totale* (H)
840	1130
1000	1130
1500	1130
1640	1130
2000	1130